

Hisense

life reimagined

BRUGERMANUAL

Før du betjener denne enhed, bedes du læse denne vejledning grundigt og beholde den til fremtidig reference

DA

Dansk

Indhold

Sikkerheds- og advarselsoplysninger.....	2	Brug af dit apparat.....	19
Installation af dit nye apparat.....	9	Nyttige råd og tips.....	21
Vend døren.....	10	Rengøring og pleje.....	22
Beskrivelse af apparatet.....	14	Fejlfinding.....	23
Display knapper.....	15	Bortskaffelse af apparatet.....	25



Sikkerheds- og advarselsoplysninger

For din sikkerhed og korrekte brug skal du læse denne brugsanvisning omhyggeligt, herunder anvisninger og advarsler, før du installerer og bruger apparatet for første gang. For at undgå unødvendige fejl og ulykker er det vigtigt at sikre, at alle personer, der bruger apparatet, er grundigt fortrolige med apparatets funktion og sikkerhedsfunktioner. Gem denne brugsanvisning og sørg for, at den forbliver sammen med apparatet, hvis det flyttes eller sælges, så alle, der bruger det i hele dets levetid, vil være korrekt informeret om dets brug og sikkerhedsanvisninger.

For at beskytte liv og ejendom skal du overholde forsigtighedsreglerne i denne brugsanvisning, da producenten ikke er ansvarlig for skader, der skyldes udeladelse.

Sikkerhed for børn og andre sårbare personer

● I henhold til EN-standard

Dette apparat kan anvendes af børn fra 8 år og opefter og personer med nedsatte fysiske, sensoriske eller mentale evner eller manglende erfaring og viden, hvis de har fået tilsyn eller instruktion i sikker brug af apparatet og forstår de involverede farer. Børn må ikke lege med apparatet. Rengøring og brugervedligeholdelse må ikke foretages af børn uden opsyn.

Børn i alderen 3-8 år har lov til at læse og aflæse køleapparater.

● I henhold til IEC-standard

Dette apparat er ikke beregnet til brug af personer (herunder børn) med nedsatte fysiske, sensoriske eller mentale evner eller manglende erfaring og viden, medmindre de er blevet overvåget eller instrueret i brugen af apparatet af en person, der er ansvarlig for deres sikkerhed.

- Børn skal være under opsyn for at sikre, at de ikke leger med apparatet.
- Opbevar al emballage væk fra børn, da der er risiko for kvælningsfare.
- Hvis du kasserer apparatet, skal du trække stikket ud af stikkontakten, klippe tilslutningskablet over (så tæt på apparatet som muligt) og fjerne lågen for at forhindre, at børn, der leger, får et elektrisk stød eller lukker sig inde i den.
- Hvis dette apparat med magnetisk dørforsegling skal erstatte et ældre apparat med en fjederlås (lås) på døren eller låget, skal du sørge for at gøre fjederlåsen ubrugelig, før du kasserer det gamle apparat. Dette vil forhindre, at det bliver en dødsfælde for et barn.

Generel sikkerhed

-  ● **ADVARSEL** – Dette apparat er beregnet til brug i husholdninger og lignende anvendelser som f.eks.
- Personale køkkenområder i butikker, kontorer og andre arbejdsmiljøer;
 - Gårde og hoteller, moteller og andre boligtyper;
 - Bed and breakfast-miljøer;
 - Catering og lignende anvendelser uden for detailhandelen.
- **ADVARSEL** – Opbevar ikke eksplosive stoffer som f.eks. Aerosoldåser med brændbart drivmiddel i dette apparat.
- **ADVARSEL** – Hvis forsyningskablet er beskadiget, skal det udskiftes af producenten, dennes serviceagent

eller tilsvarende kvalificerede personer for at undgå fare.

- ADVARSEL – Hold ventilationsåbninger i apparatets kabinet eller i den indbyggede konstruktion fri for forhindringer.

- ADVARSEL – Brug ikke mekaniske anordninger eller andre midler til at fremskynde afrimningsprocessen, bortset fra dem, der anbefales af producenten.

- ADVARSEL – Beskadig ikke kølemiddelkredsløbet.

- ADVARSEL – Brug ikke elektriske apparater i apparatets opbevaringsrum til fødevarer, medmindre de er af den type, der anbefales af producenten.

- ADVARSEL – Kølemidlet og isoleringsblæsegassen er brandfarlige. Når du bortskaffer apparatet, må du kun gøre det på et autoriseret affaldsdepot. Må ikke udsættes for flammer.

- ADVARSEL – Når du placerer apparatet, skal du sikre, at forsyningskablet ikke bliver klemt eller beskadiget.

- ADVARSEL – Placer ikke flere bærbare stikkontakter eller bærbare strømforsyninger på bagsiden af apparatet.

Udskiftning af lamper

- ADVARSEL – De lysende lamper må ikke udskiftes af forbrugeren! Hvis lamperne er beskadigede, skal du kontakte kundeservice for at få hjælp.

Denne advarsel gælder kun for køleskabe, der indeholder lamper.

Kølemiddel

Kølemidlet isobuten (R600a) er indeholdt i apparatets kølemiddelkredsløb, en naturgas med høj miljøvenlighed, som dog er brandfarlig. Under transport og installation af apparatet skal det sikres, at ingen af kølemiddelkredsløbets komponenter beskadiges.

Kølemidlet (R600a) er brandfarligt.

● **ADVARSEL** – Køleskabe indeholder kølemiddel og gasser i isoleringen. Kølemiddel og gasser skal bortskaffes professionelt, da de kan forårsage øjenskader eller antændelse. Sørg for, at slangerne i kølemiddelkredsløbet ikke er beskadiget, før de bortskaffes korrekt.



Symbolet  er en advarsel og angiver, at kølemidlet og isoleringsblæsende gas er brandfarligt.

ADVARSEL: Risiko for brand/brændbare materialer

Hvis kølekredsløbet skulle blive beskadiget:

- Undgå at åbne flammer og antændelseskilder.
- Luft grundigt ud i det rum, hvor apparatet er placeret.

Det er farligt at ændre specifikationerne eller modificere dette produkt på nogen måde.

Enhver skade på ledningen kan forårsage kortslutning, brand og/eller elektrisk stød.



Elektrisk sikkerhed

1. Strømkablet må ikke forlænges.
2. Sørg for, at strømstikket ikke er knust eller beskadiget. Et knækket eller beskadiget netstik kan overophede og forårsage brand.
3. Sørg for, at du kan få adgang til apparatets hovedstik.
4. Du må ikke trække i hovedkablet.
5. Hvis stikkontakten er løs, må du ikke sætte stikket i stikkontakten. Der er risiko for elektrisk stød eller brand.
6. Du må ikke betjene apparatet uden dækslet for den indvendige belysningslampe.
7. Køleskabet kan kun anvendes med strømforsyning af enfaset vekselstrøm på 220~240V/50Hz. Hvis udsvinget i spændingen i brugerdistriktet er så stort, at

spændingen overstiger ovennævnte omfang, for en sikkerheds skyld, sørg for at anvende A.C. Automatisk spændingsregulator på mere end 350W til køleskabet. Køleskabet skal anvende en særlig stikkontakt i stedet for en almindelig stikkontakt sammen med andre elektriske apparater. Stikproppen skal passe til stikkontakten med jordledning.

Daglig brug

- Opbevar ikke brændbare gasser eller væsker i apparatet. Der er risiko for eksplosion.
- Der må ikke anvendes elektriske apparater i apparatet (f.eks. Elektriske ismaskiner, mixere osv.).
- Når du trækker stikket ud af stikkontakten, skal du altid trække stikket ud af stikkontakten og ikke trække i kablet.
- Placer ikke varme genstande i nærheden af apparatets plastkomponenter.
- Placer ikke madvarer direkte mod luftudtaget på bagvæggen.
- Opbevar færdigpakkede frosne fødevarer i overensstemmelse med frysevarefabrikantens anvisninger.
- Apparatproducentens opbevaringsanbefalinger skal overholdes nøje. Der henvises til de relevante opbevaringsanvisninger.
- Anbring ikke kulsyreholdige eller brusende drikkevarer i fryserummet, da det skaber et tryk på beholderen, som kan få den til at eksplodere, hvilket kan medføre skader på apparatet.
- Frosne fødevarer kan forårsage frostskeer, hvis de spises direkte fra fryserummet.
- Apparatet må ikke placeres i direkte sollys.
- Hold brændende stearinlys, lamper og andre genstande med åben ild væk fra apparatet, så de ikke sætter ild til apparatet.

- Apparatet er beregnet til at opbevare madvarer og/eller drikkevarer i normal husholdning som forklaret i denne brugsanvisning. Du skal være forsigtig, når du flytter det, da apparatet er tungt.
- Du må ikke fjerne eller røre ved genstande fra fryserummet, hvis dine hænder er fugtige/våde, da dette kan forårsage hudafskrabninger eller frost-/fryserbrændinger.
- Brug aldrig bunden, skufferne, dørene osv. Til at stå på eller som støtte.
- Frosne fødevarer må ikke genindfryses, når de er blevet optøet.
- Spis ikke isis eller isterninger direkte fra fryseren, da det kan give fryseforbrænding i mund og læber.
- For at undgå, at genstande falder ned og forårsager skader på apparatet, må du ikke overbelaste dørhylderne eller lægge for meget mad i grøntsagsskufferne.
- Dette køleapparat er ikke beregnet til at blive brugt som et indbygget apparat.

forsigtig!

Pleje og rengøring

- Før vedligeholdelse skal du slukke for apparatet og trække stikket ud af stikkontakten.
- Apparatet må ikke rengøres med metalgenstande, damprensere, æteriske olier, organiske opløsningsmidler eller slibende rengøringsmidler.
- Brug ikke en skarp genstand i stedet for en plastikskraber til at fjerne frost fra apparatet.

Installation vigtigt!

- Følg omhyggeligt instruktionerne i denne manual for elektrisk tilslutning. Pak apparatet ud, og kontrollér, om der er skader på det.
- Tilslut ikke apparatet, hvis det er beskadiget. Anmeld eventuelle skader straks til det sted, hvor du har købt det. Behold i så fald emballagen.

-
- Det er tilrådeligt at vente mindst fire timer, før apparatet tilsluttes, så olien kan strømme tilbage i kompressoren.
 - Der skal være tilstrækkelig luftcirkulation omkring apparatet, da manglende luftcirkulation fører til overophedning. For at opnå tilstrækkelig ventilation skal du følge de relevante anvisninger for installationen.
 - Når det er muligt, bør produktets bagside ikke være for tæt på en væg for at undgå at røre eller fange varme dele (kompressor, kondensator) for at undgå brandfare, følg instruktionerne vedrørende installationen.
 - Apparatet må ikke placeres tæt på radiatorer eller komfurer.
 - Sørg for, at netstikket er tilgængeligt efter installation af apparatet.

Service

- Alt elektrisk arbejde, der er nødvendigt for at udføre service på apparatet, skal udføres af en kvalificeret elektriker eller en kompetent person.
- Dette produkt skal serviceres af et autoriseret servicecenter, og der må kun anvendes originale reservedele.
 - 1) Hvis apparatet er frostfrit.
 - 2) Hvis apparatet indeholder et fryserum.

Installation af dit nye apparat

Før du bruger apparatet første gang, bør du informeres om følgende tips.

Ventilation af apparatet



For at forbedre effektiviteten af kølesystemet og spare energi er det nødvendigt at opretholde en god ventilation omkring apparatet til afledning af varme. Af den grund bør der være tilstrækkelig fri plads omkring køleskabet.

Forslag: Det er tilrådeligt, at der er 50-70mm plads fra bagsiden til væggen, mindst 100mm fra toppen, mindst 100mm fra siden til væggen og en fri plads foran, så dørene kan åbne 115°. Som vist i følgende diagrammer.

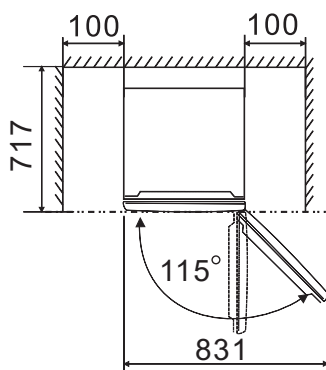
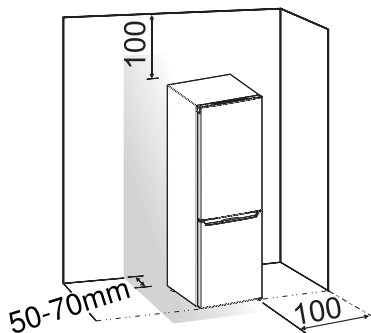

Bemærk:

● Dette apparat klarer sig godt inden for klimaklassen fra SN til T vist i tabellen nedenfor. Det fungerer muligvis ikke korrekt, hvis det efterlades ved en temperatur over eller under det angivne område i en længere periode.

Klimaklasse	Omgivelsestemperatur
SN	+10°C til +32°C
N	+16°C til +32°C
ST	+16°C til +38°C
T	+16°C til +43°C

● Stil dit apparat på et tørt sted for at undgå høj fugt.
 ● Opbevar apparatet uden for direkte sollys, regn eller frost. Stil apparatet væk fra varmekilder som f.eks. Komfurer, ildsteder eller varmeapparater.

Jævning af apparat

● For tilstrækkelig jævning og luftcirkulation i den nederste bagerste del af apparatet, skal de nederste fødder muligvis justeres. Du kan justere dem manuelt eller ved at bruge en passende skruenøgle.
 ● For at lade dørene lukke i selv, skal du vippe toppen bagud med ca. 10mm.

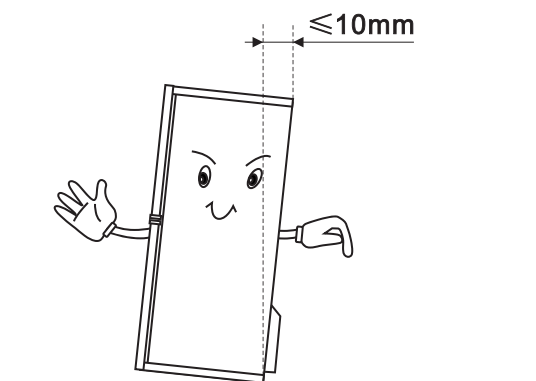





Vend døren

Den side, hvor døren åbner, kan ændres fra højre side (som leveret) til venstre side, hvis installationsstedet kræver det.

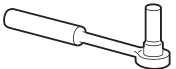
Advarsel! Når døren vendes om, må apparatet ikke tilsluttes elnettet. Sørg for, at stikket er taget ud af stikkontakten.

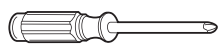
Værktøjer du skal bruge

Ikke inkluderet	
	
8mm topnøgle	Tynd skruetrækker
	
Korsformet skruetrækker	8mm skruenøgle

● Når det er nødvendigt, vip køleskabet tilbage for at få adgang til bunden. Du bør hvile apparatet på blød skumemballage eller lignende materiale for at undgå at beskadige køleskabets bagplade. For at vende døren, anbefales følgende trin generelt.

Forskellige modeller kan svare til forskellige billeder. Modeller vil blive skrevet på billedet. Hvis nogle dele ikke er vist på billedet, se venligst bort fra den relevante beskrivelse.

1. Stil køleskabet oprejst. Åbn den øverste dør for at tage alle dørreoler ud (for at undgå beskadigede stativer), og luk derefter døren.

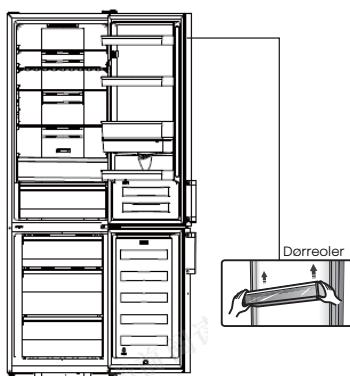

2. Fjern del ①, og løs del ② fra øverste højre side af køleskabet.



3. Fjern skruerne ① og hængslet ②. Ved køleskabet med display på døren, skal du føre stikket ③ gennem hullet i hængslet ②. (Hold venligst den øverste dør, når du installerer).

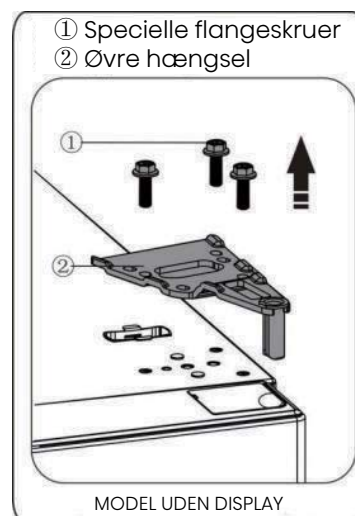

4. Fjern den øverste dør fra det midterste hængsel ved forsigtigt at løfte døren lige op. Placer derefter den øverste dør på en glat overflade med dens øvre låg opad.

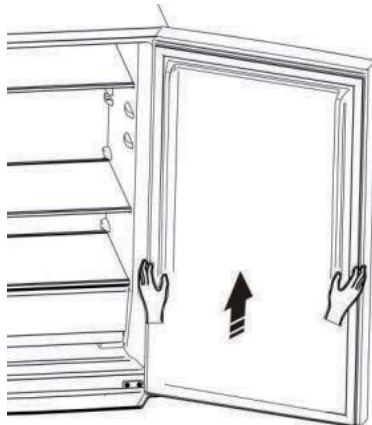

5. Ved køleskabe med display på døren, skal du tage skruehulsdækslet (højre) fra plastikposen og installere det på den øverste højre side af køleskabets krop. Fjern derefter skruehulsdækslet (venstre) fra den øverste venstre side af apparatet og læg det i en plastikpose. Når køleskabet ikke har et display på døren, trækkes skruehulsdækslet ud fra venstre side og op til højre og fastgøres på højre side.

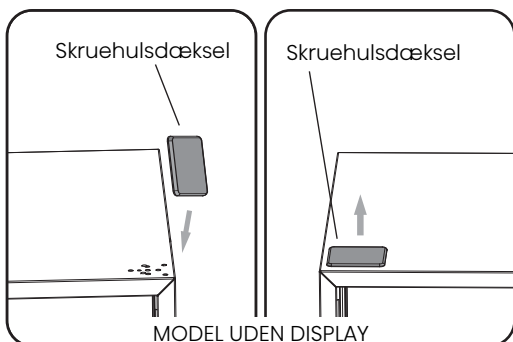
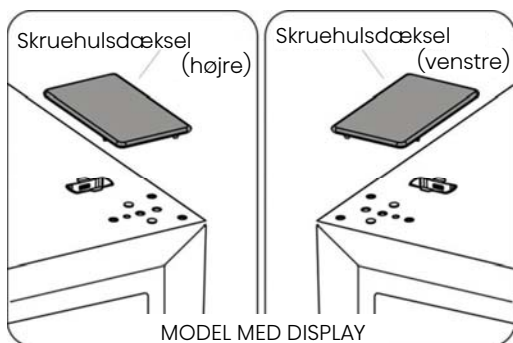

6. Ved køleskabe med display på døren, skal du fjerne delen ① fra den øverste venstre side af det øvre låg og tage delen ② ud. Fjern derefter delen ③ og sæt delen ④ ind i den øverste højre side af det øverste låg. Se ovenstående betjening, installer del ③ og del ④ på øverste venstre side af det øvre låg. Monter del ① af øverste højre side af det øverste dæksel. Ved køleskabe uden display på døren, spring dette trin over.

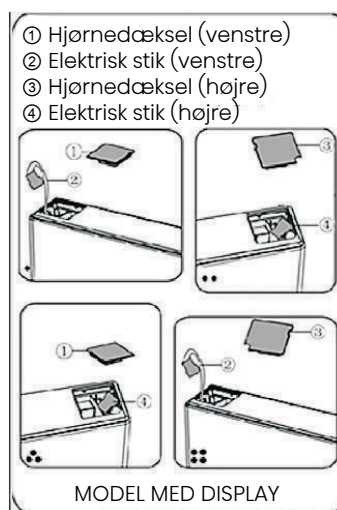

7. Løsn skruen ③ og tag delen ② og del ① ned. Monter den medfølgende venstre erstatningsdørprop ④ (i plastikposen) og delen ② (stopklods) til venstre side med skruen ③. Opbevar delen ① sammen med apparatet til fremtidig reference.

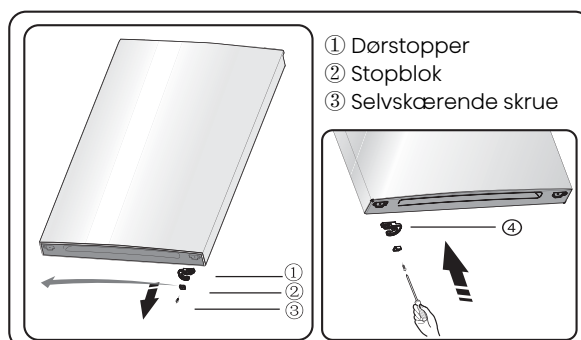

8. Løse skruer bruges til at fastgøre det midterste hængsel og fjerne det midterste hængsel. Fjern derefter den nederste dør.

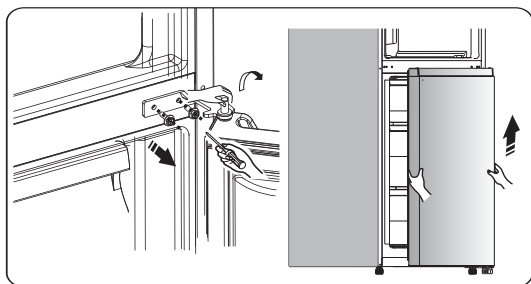

9. Placer den nederste dør på en glat overflade med panelet opad. Løsn skruen ③ og tag delen ② og del ① ned. Monter den medfølgende venstre erstatningsdørprop ④ (i plastikposen) og delen ② (stopklods) til venstre side med skruen ③. Opbevar delen ① sammen med apparatet til fremtidig reference.

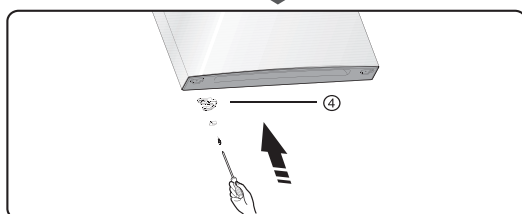

10. Skift skruenhulsdæksler på den midterste dækplade fra venstre mod højre (som vist i figuren nedenfor).

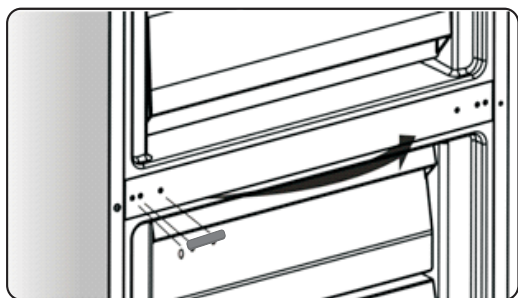

11. Vip køleskabet bagud, fjern delen ②.

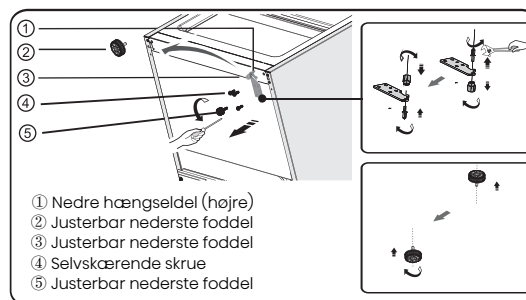

12. Fjern delen ③ fra den nederste hængselstift, løsn den nederste hængselstift, skift den til det omvendte hul, og stram derefter på plads, og installer derefter delen ③ på den nederste hængselstift.
13. Udskift emnerne igen i trin 11, skift del ① til venstre, og fastgør dem derefter med skrue ④. Monter endelig delen ②.

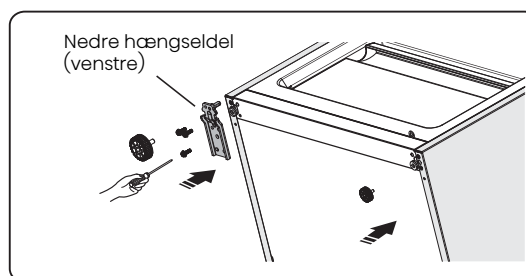

14. Sæt den nederste dør ind på den nederste hængselstift og hold den på plads. Drej det midterste hængsel 180°, skift skiven på akse til den nederste side, juster det midterste hængsel til den passende position, og installer det derefter, og sørg for, at den nederste dør er på et sikkert sted.



15. Flyt den øverste dør til en passende position, og fastgør derefter delen med skruerne . Før delen fastgøres, føres forbindelsen gennem hængslet , se trin 3. (Hold venligst den øverste dør, når du installerer)

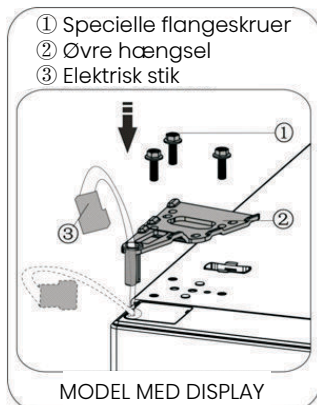
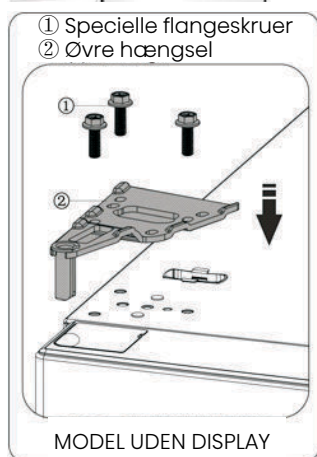
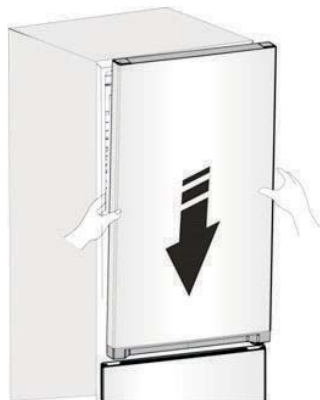

16. Tilslut det elektriske stik ① som vist på billedet, og fastgør derefter delen ② med skruen ③, se trin 2.

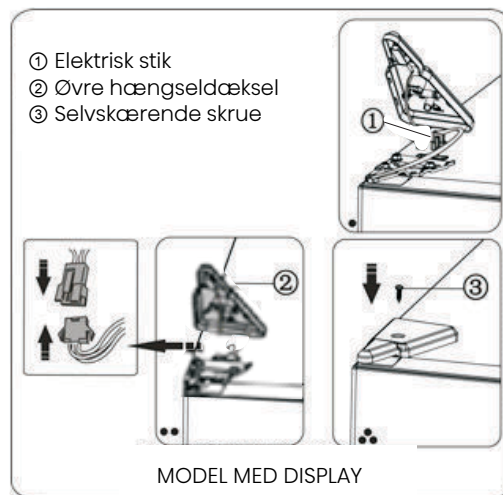

17. Åbn den øverste dør, monter dørstativer og luk den derefter.

Bemærk:

Hvis dit apparat har håndtag, skal du vende håndtaget ved at følge instruktionerne nedenfor.

Fjern den øverste dør og placer den på en glat overflade med panelet opad. Håndtag del ① og del ④, og løsn derefter skruerne ②, som vist på billedet. Skift håndtaget ③ til højre side, og monter derefter skruerne ②, del ① og del ④ på skift.

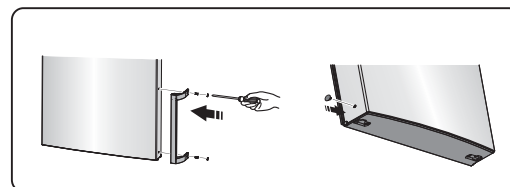
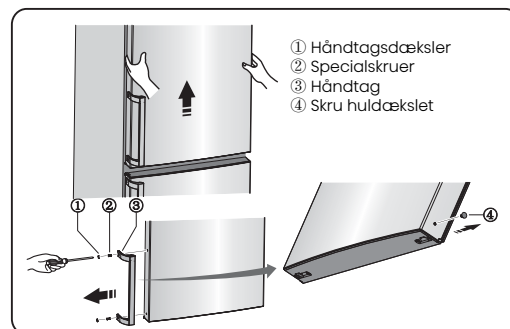

Beskrivelse af apparatet

Visning af apparat uden dispenser

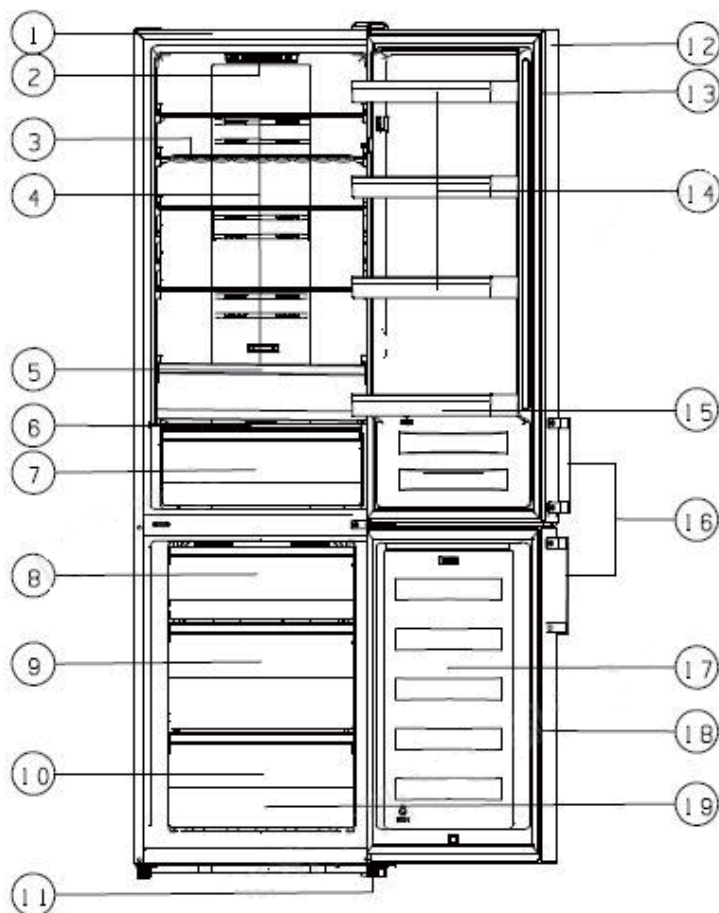

- | | |
|--------------------------|-----------------------------|
| 1. Skab | 12. Køleskabsdør |
| 2. LED lys | 13. Køleskabsdørens pakning |
| 3. Vinhylde (alternativ) | 14. Øverste stativ (x3) |
| 4. Glashylder | 15. Midterste stativ |
| 5. Øvre Crisper | 16. Håndtag (valgfrit) |
| 6. Crisper-låg | 17. Frysedør |
| 7. Nedre Crisper | 18. Pakning til frysedør |
| 8. Øverste skuffe | 19. Tilbehør |
| 9. Midterste skuffe | |
| 10. Nederste skuffe | |
| 11. Justerbare fødder | |

Bemærk:

- På grund af uophørlige ændringer af vores produkter, kan nogle dele af dit køleskab være lidt anderledes end denne brugsanvisning, men dets funktioner og brugsmetoder forbliver de samme.
- For at få mere plads i fryseren kan du fjerne skuffer (undtagen den nederste skuffe i fryseren!). For at få den bedste energi af dette produkt, skal du placere alle hylder skuffer på deres oprindelige position som illustrationen ovenfor.

Display knapper

Displaypanel indendørs

Brug dit apparat i henhold til følgende kontrolforskrifter, dit apparat har de tilsvarende funktioner og tilstande, som displaypanelerne vist på billederne nedenfor.

Når apparatet tændes for første gang, begynder baggrundsbelysningen af ikonerne på displaypanelet at fungere. Hvis der ikke er trykket på nogen knapper, og dørene er lukkede, slukkes baggrundsbelysningen.

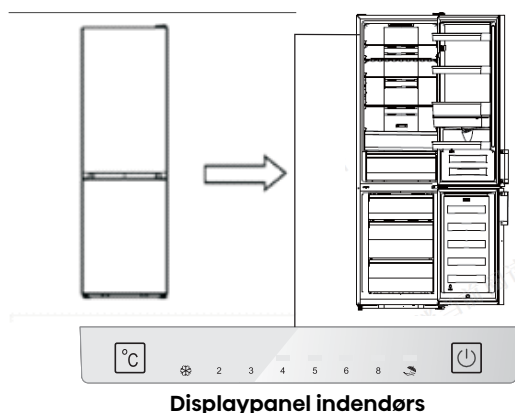

Displaypanel indendørs

Styring af temperaturen

For at sikre optimal madkonservering anbefaler vi, at når du starter dit køleskab for første gang, er temperaturen for køleskabet indstillet til 4°C. Hvis du vil ændre temperaturen, skal du følge instruktionerne nedenfor.

BEMÆRK: Høj temperaturindstilling vil fremskynde madspild.

Forsigtig!

Når du indstiller en temperatur, indstiller du en gennemsnitstemperatur for hele køleskabet. Temperaturerne inde i hvert rum kan variere fra temperaturværdierne, der vises på panelet, afhængigt af hvor meget mad du opbevarer, og hvor du placerer dem. Omgivelsestemperaturen kan også påvirke den faktiske temperatur inde i apparatet.

Køleskab

● Tryk på "°C" for at indstille køleskabstemperaturen mellem 2°C og 8°C efter behov, og displaypanelet viser tilsvarende værdier i henhold til følgende sekvens.

Bemærk: Når "☂" lyser, er ferietilstanden aktiveret. Tjek ferietilstandsinstruktionen.



Super Freeze (Superfrys)(❄)

Super Freeze vil hurtigt sænke temperaturen i fryseren, så maden fryser hurtigere. Dette kan bevare friske fødevarers vitaminer og næringsstoffer og holde maden frisk længere.

- Du kan trykke på "°C" i 3 sek. for at komme i Super Freeze-tilstand.
- Når Super Freeze-tilstand er valgt, vil lyset blive tændt, og frysertemperaturen indstilles til -24°C.
- I tilfælde af, at fryseren er fyldt til den maksimale mængde mad, der skal fryses, vent venligst ca. 24 timer.
- Super Freeze slukker automatisk efter 52 timer, hvorefter fryserens temperaturindstilling vender tilbage til den forrige indstilling.

Ferie (☂)

Hvis du skal være væk i længere tid, tryk på "°C", for at aktivere denne funktion.

- Når Ferie Mode er aktiveret, vil lyset blive tændt. Fryserens temperatur indstilles til -18°C, og køleskabstemperaturen indstilles til 15°C.

Vigtig! Opbevar ikke madvarer i køleskabet i denne periode.

3. Kontakt (⏻) (displaypanel inde i dør)

Du kan tænde eller slukke for dit apparat ved at trykke på denne knap.

- Tryk på "⏻" i 3 sekunder. Efter en summelyd slukkes apparatet.
- Tryk på "⏻" i 1 sekund. Efter en summelyd tændes apparatet.

Demo-tilstand

Demotilstand er til butiksviisning, og den forhindrer køleskabet i at generere kold luft. I denne afkølingstilstand kan køleskabet virke som om det virker, men det vil ikke lave kold luft.

- I demotilstanden vil baggrundsbelysningen af ikonerne på displayet lyse i henhold til følgende sekvens, indtil du trykker på en vilkårlig knap.

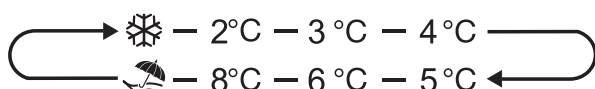

- For at annullere denne tilstand kan du trykke på "⏻" hurtigt 8 gange, summeren lyder 2 gange. Derefter vender displayet tilbage til normal status.

Display knapper

Displaypanel på dør

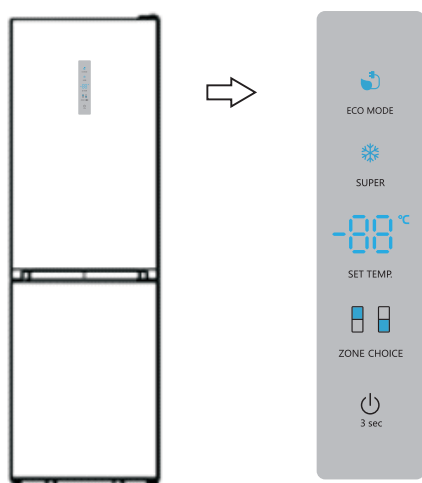

Displaypanel på dør

Styring af temperaturen

For at sikre optimal madkonservering anbefaler vi, at når du starter dit køleskab for første gang, er temperaturen for køleskabet indstillet til 4°C. Hvis du vil ændre temperaturen, skal du følge instruktionerne nedenfor.

BEMÆRK: Høj temperaturindstilling vil fremskynde madspild.

Forsigtig!

Når du indstiller en temperatur, indstiller du en gennemsnitstemperatur for hele køleskabet. Temperaturerne inde i hvert rum kan variere fra temperaturværdierne, der vises på panelet, afhængigt af hvor meget mad du opbevarer, og hvor du placerer dem. Omgivelsestemperaturen kan også påvirke den faktiske temperatur inde i apparatet.

Køleskab

● Tryk på "ZONE CHOICE", lyset "☐" tændes. Tryk derefter på "SET TEMP.", du kan indstille køleskabstemperaturen mellem 2°C og 8°C efter behov, og

displaypanelet vil vise tilsvarende værdier i henhold til følgende sekvens.

8°C — 7°C — 6°C — 5°C
2°C — 3°C — 4°C

Fryser

Tryk på "ZONE CHOICE", når lyset "☐" tændes. Tryk derefter på "SET TEMP.", du kan indstille frysertemperaturen mellem -14°C og -24°C efter behov, og displaypanelet vil vise tilsvarende værdi i henhold til følgende sekvens.

-18°C — -19°C — -20°C — -21°C — -22°C — -23°C
-17°C — -16°C — -15°C — -14°C — -24°C

Super Freeze (Superfrys)(❄)

Super Freeze vil hurtigt sænke temperaturen i fryseren, så maden fryser hurtigere. Dette kan bevare friske fødevarers vitaminer og næringsstoffer og holde maden frisk længere.

- Du kan trykke på "SUPER" for at komme i Super Freeze-tilstand.
- Når Super Freeze-tilstand er valgt, vil lyset blive tændt, og frysertemperaturen indstilles til -24°C.
- I tilfælde af, at fryseren er fyldt til den maksimale mængde mad, der skal fryses, vent venligst ca. 24 timer.
- Super Freeze slukker automatisk efter 52 timer, hvorefter fryserens temperaturindstilling vender tilbage til den forrige indstilling.

Øko energi

Denne funktion får fryseren til at arbejde i en strømbesparende tilstand, som er nyttig til at reducere energiforbruget, når du er væk.

- Du kan trykke på "ECO MODE" for at komme i økonomisk energitilstand.
- Når økonomisk energitilstand er aktiveret, vil lyset blive tændt.

Fryserens temperatur indstilles til -17°C , og køleskabstemperaturen indstilles til 6°C .

Kontakt

Du kan tænde eller slukke for dit apparat ved at trykke på denne knap.

- Tryk på "⏻" i 3 sekunder, herefter lyder der en summen, imens vil det digitale lys vise "OF" og apparatet slukkes.
- Tryk på "⏻" i 3 sekund. Efter en summelyd tændes apparatet.

Alarm

- Når døren til køleskabet har været åben i mere end 2 minutter, aktiveres døralarmen. I tilfælde af døralarm aktiveres afgives der en lyd 3 gange hvert 1. minut og stopper automatisk efter 8 minutter.
- For at spare energi skal du undgå at holde døren åben i længere tid, når du bruger apparatet. Døralarmen kan også deaktiveres ved at lukke døren.

Brug af dit apparat

Dit apparat leveres med en række tilbehør, og dette afsnit beskriver, hvordan du bedst bruger det.

Dørreol

- Det er velegnet til opbevaring af æg, dåsevæske, drikkevarer på flaske og pakket mad osv. Læg ikke for mange tunge ting i stativerne.

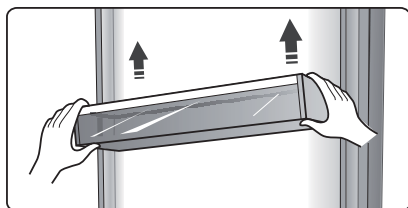

Hylde i køleskab

- Der er tre hylde i køleskabet, og de kan tages ud for at blive rengjort.

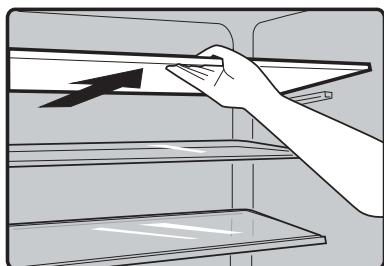

Ekstra frisk boks (valgfrit)

- I visse modeller vil der være en ekstra frisk kasse (skuffe). I denne skuffe kan du få en lavere temperatur til midlertidig opbevaring af fisk, kød og andre eroderbare fødevarer. Normalt vil den være ca. 2°C lavere end den anden del af det friske rum. Du kan flytte skyderen for at indstille temperaturen. Der er nogle anbefalinger i nedenstående tabel, som du kan konsultere.

Køleskab temp. indstilling	Skydestang	Mad	Opbevaringsperiode
2°C	Yderste højre	Fisk & kød	<3 dage
5°C	Yderste højre	Frugt	<2 uger
8°C	Yderste højre	Grøntsager	<5 dage

Bemærk: På grund af miljøtemperaturen og indstillingstemperaturen har begge indflydelse på temperaturen på ekstra frisk boks (skuffe), den faktiske temperatur kan ændre sig inden for et bestemt område. Temperaturen på denne skuffe kan være lavere end nul, så det er normalt, at væsken i denne skuffe er frosset.

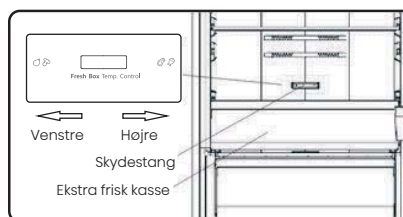

Fleksibel vinreol

- Den er til opbevaring af vin eller drikkevarer på flaske, og den kan tages ud for at rengøres.

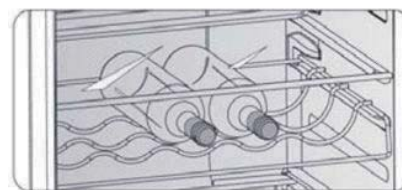

Crisper-låg

- Den er for at kontrollere temperaturen på crisperen og undgå, at grøntsagerne mister fugt.
- Du kan justere skydestangen på crisper-dækslet for at holde forskellig luftfugtighed i crisperen. Skub skyderen til venstre, du vil holde en højere luftfugtighed, som kan opbevare grøntsager og frugter længe og friske, til højre vil være lavere luftfugtighed.



Skydestang

Crisper-låg

Frugt og grøntsager crisper

- Den er velegnet til opbevaring af frugt og grøntsager.

Fryseskuffe

- Det bruges til at opbevare mad, der skal fryses, herunder kød, fisk, is osv.

Isterningbakke

- Den bruges til at lave isterninger. For at lave isterninger skal du fylde vand i isterningbakkerne, og vandstanden må ikke overstige den øverste linje (ideelt firs procent af isterningebakkens volumen). Læg bakken i fryseskuffen og vent mindst to timer på, at isterningerne er dannet. Når terningerne er dannet, drej forsigtigt bakken for at adskille terninger og bakker.



Nyttige råd og tips

Energibesparende tips

Vi anbefaler, at du følger nedenstående tips for at spare energi.

- Forsøg at undgå at holde døren åben i lange perioder for at spare energi.
- Sørg for, at apparatet er væk fra varmekilder (direkte sollys, elektrisk ovn eller komfur osv.)
- Indstil ikke temperaturen koldere end nødvendigt.
- Opbevar ikke varm mad eller fordampende væske i apparatet.
- Placer apparatet i et godt ventileret, fugtfrit rum. Se venligst kapitlet Installation af dit nye apparat.
- Hvis diagrammet viser den korrekte kombination for skuffer, crisper og hylde, skal du ikke justere kombinationen, da dette er designet til at være den mest energieffektive konfiguration.

Tips til køling af friske fødevarer

- Placer ikke varm mad direkte i køleskabet eller fryseren, den indvendige temperatur vil stige, hvilket resulterer i, at kompressoren skal arbejde hårdere og vil forbruge mere energi.
- Dæk eller pak maden ind, især hvis den har en kraftig aroma.
- Placer maden korrekt, så luften kan cirkulere frit omkring den.

Tips til nedkøling

- Kød (alle typer) Pak ind i polyethylenmad: Pak ind og læg på glashylden over grøntsagsskuffen. Følg altid madopbevaringstider og brug inden for datoer foreslået af fabrikanter.
- Tilberedt mad, kolde retter osv.: De skal være tildækket og kan placeres på enhver hylde.
- Frugt og grøntsager: De skal opbevares i den medfølgende specialskuffe.
- Smør og ost: Skal pakkes ind i lufttæt folie eller plastfolie.

- Mælkeflasker:

Skal have låg og opbevares i dørstativerne.

Tips til frysning

- Ved første opstart eller efter en periode uden brug, lad apparatet køre i mindst 2 timer på de højere indstillinger, før du lægger mad i rummet.
- Tilbered maden i små portioner, så den kan fryses hurtigt og fuldstændigt, og for at gøre det muligt efterfølgende kun at optø den nødvendige mængde.
- Pak maden ind i aluminiumsfolie eller polyethylen madpakker, som er lufttætte.
- Lad ikke friske, ufrosne madvarer røre ved den mad, der allerede er frosset for at undgå temperaturstigning på sidstnævnte.
- Isprodukter, hvis de indtages umiddelbart efter fjernelse fra fryseafdelingen, vil sandsynligvis forårsage frostforbrændinger på huden.
- Det anbefales at mærke og datere hver frossenpakning for at holde styr på opbevaringstiden.

Tips til opbevaring af frosne fødevarer

- Sørg for, at frosne fødevarer er blevet opbevaret korrekt af fødevarerforhandleren.
- Når maden er optøet, forringes den hurtigt og bør ikke genfryses. Overskrid ikke den opbevaringsperiode, der er angivet af fødevarereproducenten.

Sluk for dit apparat

Hvis apparatet skal slukkes i en længere periode, skal følgende trin tages for at forhindre mug på apparatet.

1. Fjern al mad.
2. Tag strømskikket ud af stikkontakten.
3. Rengør og tør indvendigt grundigt.
4. Sørg for, at alle døre er åbnet en smule, så luften kan cirkulere.

Rengøring og pleje

Af hygiejniske årsager skal apparatet (inklusive udvendigt og indvendigt tilbehør) rengøres regelmæssigt (mindst hver anden måned).

Advarsel!

Apparatet må ikke tilsluttes elnettet under rengøring, da der er fare for elektrisk stød! Før rengøring slukker du for apparatet og trækker stikket ud af stikkontakten.

Udvendig rengøring

For at bevare apparatets udseende bør du rengøre det regelmæssigt.

- Tør kontrolpanelet af med en ren, blød klud.
- Sprøjt vand på rengøringskluden i stedet for at sprøjte direkte på apparatets overflade. Dette er med til at sikre en jævn fordeling af fugten på overfladen.
- Rengør døre, håndtag og skabets overflader med et mildt rengøringsmiddel og tør dem derefter med en blød klud.

Forsigtig!

- Brug ikke skarpe genstande, da de sandsynligvis vil ridse overfladen.
- Brug ikke fortynder, bilvaskemiddel, Clorox, æterisk olie, slibende rengøringsmidler eller organiske opløsningsmidler som f.eks. Benzen til rengøring. De kan beskadige apparatets overflade og kan forårsage brand.

Indvendig rengøring

Du bør rengøre apparatets indre regelmæssigt. Det er nemmere at rengøre, når der er få fødevarer på lager. Tør indersiden af køleskabet og fryseren af med en svag opløsning af bicarbonat eller sodavand, og skyl derefter med varmt vand med en opvredet svamp eller klud. Tør helt, før

du udskifter hylder og kurve. Tør alle overflader og aftagelige dele grundigt, før de sættes på plads igen. Selvom dette apparat afrimer automatisk, kan der opstå et rimlag på fryseafdelingens indvendige vægge, hvis fryserdøren åbnes ofte eller holdes åben for længe. Hvis frosten er for tyk, skal du vælge et tidspunkt, hvor fryseren er næsten tom, og gå frem som følger:

1. Fjern eksisterende mad- og tilbehørskurve, tag stikket ud af stikkontakten og lad dørene stå åbne. Udluft rummet grundigt for at fremskynde processen.
2. Når afrimningen er afsluttet, rengør du din fryser som beskrevet ovenfor.

Forsigtig!

Brug ikke skarpe genstande til at fjerne frost fra fryseafdelingen. Først efter at apparatet er helt tørt, bør apparatet tændes igen og sættes i stikkontakten igen.

Rengøring af dørtætninger

Sørg for at holde dørtætninger rene. Klæbrig mad og drikkevarer kan få forseglinger til at klæbe til skabet og rives i stykker, når du åbner døren. Vask forseglingen med et mildt rengøringsmiddel og varmt vand. Skyl og tør det grundigt efter rengøring.

Forsigtig! Først efter at dørtætningerne er helt tørre, bør apparatet tændes.

Udskiftning af LED-lys:

Advarsel: LED-lyset må ikke udskiftes af brugeren! Hvis LED-lyset er beskadiget, skal du kontakte kundeservicetelefonen for at få hjælp.

Fejlfinding

Hvis du oplever et problem med dit apparat eller er bekymret for, at apparatet ikke fungerer korrekt, kan du udføre nogle enkle kontroller, inden du ringer efter service, se nedenfor.

Advarsel! Forsøg ikke selv at reparere apparatet. Hvis problemet fortsætter, efter at du har foretaget de nedenfor nævnte kontroller, skal du kontakte en kvalificeret elektriker, en autoriseret servicetekniker eller den butik, hvor du købte produktet.

Problem	Mulig årsag og løsning
Apparatet fungerer ikke korrekt	Kontroller, om netledningen er sat korrekt i stikkontakten.
	Kontroller sikringen eller kredsløbet på din strømforsyning, udskift om nødvendigt.
	Det er normalt, at fryseren ikke er i drift under afrimningscyklussen eller i kort tid efter, at apparatet er tændt, for at beskytte kompressoren.
Lugt fra rummene	Det kan være nødvendigt at rengøre interiøret
	Nogle fødevarer, beholdere eller indpakning forårsager lugt.
Støj fra apparatet	<p>Lydene nedenfor er ganske normale:</p> <ul style="list-style-type: none"> ● Kompressorstøj. ● Luftbevægelsesstøj fra den lille blæsemotor i fryseafdelingen eller andre rum. ● Klukkende lyd ligner vand, der koger. ● Sprængende støj under automatisk afrimning. ● Kliklyd før kompressoren starter.
	<p>Andre usædvanlige lyde skyldes nedenstående årsager, og du skal muligvis kontrollere og handle:</p> <ul style="list-style-type: none"> ● Skabet er ikke plant. ● Bagsiden af apparatet rører væggen. ● Flasker eller beholdere faldt eller ruller.
Motoren kører kontinuerligt	<p>Det er normalt at høre lyden af motoren ofte, den skal køre mere under følgende omstændigheder:</p> <ul style="list-style-type: none"> ● Temperaturindstillingen er indstillet koldere end nødvendigt ● Store mængder varm mad er for nylig blevet opbevaret i apparatet. ● Temperaturen uden for apparatet er for høj. ● Dørene holdes åbne for længe eller for ofte. ● Efter du har installeret apparatet eller det har været slukket i lang tid.

Der opstår et frostlag i rummet	Kontroller, at luftudtagene ikke er blokeret af mad, og sørg for, at maden er placeret i apparatet for at tillade tilstrækkelig ventilation. Sørg for, at døren er helt lukket. For at fjerne rim henvises der til kapitlet "Rengøring og pleje".
Temperaturen indeni er for varm	Du har måske ladet dørene stå åbne for længe eller for ofte; eller dørene holdes åbne af en forhindring; eller apparatet er placeret med utilstrækkelig frigang på siderne, bagsiden og toppen.
Temperaturen indeni er for kold	Forøg temperaturen ved at følge kapitlet "Display knapper".
Døre kan ikke lukkes nemt	Tjek, om toppen af køleskabet er vipet 10-15mm tilbage for at lade dørene lukke sig selv, eller om noget indeni forhindrer dørene i at lukke.
Vand drypper på gulvet	Vandbeholderen (placeret bagerst i bunden af kabinettet) er muligvis ikke korrekt nivelleret, eller afløbstuden under den pæne top af kompressordepotet er muligvis ikke korrekt placeret til at lede vand ind i denne gryde, eller vandstudsens er blokeret. Du skal muligvis trække køleskabet væk fra væggen for at kontrollere panden og tuden. Tjek om køleskabet er slukket i længere tid, dette kan få isen i spanden til at smelte til vand og flyde til gulvet.
Lyset virker ikke	<ul style="list-style-type: none">● LED-lyset kan være beskadiget. Se udskiftning af LED-lys i kapitlet om rengøring og pleje.● Styresystemet har deaktiveret lysene på grund af at døren holdes åben for længe, lukker og åbner døren igen for at genaktivere lysene.

Bortskaffelse af apparatet

Det er forbudt at bortskaffe dette apparat som husholdningsaffald.

Emballeringsmaterialer

Emballagematerialer med genbrugssymbolet kan genbruges. Smid emballagen i en egnet affaldsindsamlingsbeholder for at genanvende den.

Før bortskaffelse af apparatet

1. Træk netstikket ud af stikkontakten.
2. Klip netledningen af og smid den ud sammen med netstikket.

Advarsel! Køleskabe indeholder kølemiddel og gasser i isoleringen. Kølemiddel og gasser skal bortskaffes professionelt, da de kan forårsage øjenskader eller antændelse. Sørg for, at slangerne i kølemiddelkredsløbet ikke er beskadiget, før de bortskaffes korrekt.

Korrekt bortskaffelse af dette produkt	
	<p>Dette symbol på produktet eller i dets emballage angiver, at dette produkt ikke må behandles som husholdningsaffald. I stedet skal det afleveres til det relevante affaldsindsamlingssted til genbrug af elektrisk og elektronisk udstyr. Ved at sikre, at dette produkt bortskaffes korrekt, hjælper du med at forhindre potentielle negative konsekvenser for miljøet og menneskers sundhed, som ellers kunne være forårsaget af u hensigtsmæssig affaldshåndtering af dette produkt. For mere detaljeret information om genbrug af dette produkt, bedes du kontakte din lokale kommune, dit husholdningsaffaldsservice eller butikken, hvor du købte produktet.</p>

For at undgå kontaminering af fødevarer skal du respektere følgende instruktioner:

- Åbning af døren i længere perioder kan forårsage en betydelig stigning i temperaturen i apparatets rum.
- Rengør jævnlige overflader, der kan komme i kontakt med fødevarer og tilgængelige afløbssystemer.
- Opbevar råt kød og fisk i egnede beholdere i køleskabet, så det ikke kommer i kontakt med eller drypper ned på andre fødevarer.
- To-stjernede fryserum er velegnede til opbevaring af forfrosne madvarer, opbevaring eller fremstilling af is og fremstilling af isterninger.
- Et-, to- og trestjernede rum er ikke egnede til frysning af friske fødevarer.

Bestil le	Rum TYPE	Måloppbevarings temperatur [°C]	Passende mad
1	Køleskab	+2~+8	Æg, kogt mad, emballeret mad, frugt og grønt, mejeriprodukter, kager, drikkevarer og andre fødevarer, der ikke er egnede til at fryse.
2	(***)*-Fryser	≤-18	Fisk og skaldyr (fisk, rejer, skaldyr), akvatiske ferskvandsprodukter og kødprodukter (anbefales i 3 måneder, jo længere opbevaringstid, jo dårligere smag og ernæring), velegnet til frosne friske fødevarer.
3	***-Fryser	≤-18	Fisk og skaldyr (fisk, rejer, skaldyr), akvatiske ferskvandsprodukter og kødprodukter (anbefales i 3 måneder, jo længere opbevaringstid, jo dårligere smag og ernæring), er ikke egnede til frosne friske fødevarer.
4	**-Fryser	≤-12	Fisk og skaldyr (fisk, rejer, skaldyr), akvatiske ferskvandsprodukter og kødprodukter (anbefales i 2 måneder, jo længere opbevaringstid, jo dårligere smag og ernæring), er ikke egnede til frosne friske fødevarer.
5	*-Fryser	≤-6	Fisk og skaldyr (fisk, rejer, skaldyr), akvatiske ferskvandsprodukter og kødprodukter (anbefales i 1 måned, jo længere opbevaringstid, jo dårligere smag og ernæring), er ikke egnede til frosne friske fødevarer.
6	0-stjernet	-6~0	Frisk svinekød, oksekød, fisk, kylling, nogle emballerede forarbejdede fødevarer osv. (anbefales at spise inden for samme dag, helst senest 3 dage). Delvist indkapslede forarbejdede fødevarer (ikke-frysable fødevarer)
7	Chill	-2~+3	Frisk/frosset svinekød, oksekød, kylling, ferskvandsprodukter, akvatiske produkter osv. (7 dage under 0°C og over 0°C anbefales til indtagelse inden for den dag, helst ikke mere end 2 dage). Fisk og skaldyr (mindre end 0 i 15 dage, det anbefales ikke at opbevare over 0°C)
8	Frisk mad	0~+4	Frisk svinekød, oksekød, fisk, kylling, kogt mad osv. (anbefales at spise inden for samme dag, helst ikke mere end 3 dage)
9	Vin	+5~+20	rødvin, hvidvin, mousserende vin mm.

Bemærk: Opbevar venligst forskellige fødevarer i henhold til rum eller den ønskede opbevaringstemperatur for dine købte produkter.

- Hvis køleapparatet efterlades tomt i længere perioder, skal du slukke, afrime, rengøre, tørre og lade døren stå åben for at forhindre, at der udvikles mug i apparatet.

Hisense

life reimagined

BRUKSANVISNING

Innan du använder den här enheten, vänligen läs igenom handboken noggrant och behåll det hela för framtida referens

SV

Svenska

Innehåll

Säkerhets- och varningsinformation..	2	Användning av din apparat.....	19
Installation av din nya apparat.....	9	Användbara tips och råd.....	21
Omvändning av dörren.....	10	Rengöring och skötsel.....	22
Beskrivning av apparaten.....	14	Felsökning.....	23
Displaykontroller.....	15	Avyttring av apparaten.....	25



Säkerhets- och varningsinformation

För din säkerhet och korrekt användning, innan du installerar och använder apparaten för första gången, läs igenom denna användarmanual noggrant, inklusive dess tips och varningar. För att undvika onödiga misstag och olyckor är det viktigt att se till att alla som använder apparaten är väl förtrogna med dess funktioner och säkerhetsfunktioner. Spara dessa anvisningar och se till att de följer med apparaten om den flyttas eller säljs, så att alla som använder den under dess livstid är korrekt informerade om dess användning och säkerhetsföreskrifter.

För liv och egendoms säkerhet, följ försiktighetsåtgärderna i dessa användarinstruktioner eftersom tillverkaren inte är ansvarig för skador som orsakas av försummelse.

Säkerhet för barn och andra personer som är sårbara

● Enligt EN-standard

Denna apparat kan användas av barn från 8 år och uppåt samt av personer med nedsatt fysisk, sensorisk eller mental förmåga eller brist på erfarenhet och kunskap, under förutsättning att de övervakas eller får instruktioner om hur apparaten ska användas på ett säkert sätt och förstår de risker som är förknippade med användningen. Barn bör inte leka med apparaten. Rengöring och användarunderhåll får inte utföras av barn utan övervakning.

Barn i åldern 3 till 8 år får lov att lasta och lossa kylapparater.

● Enligt IEC-standard

Denna apparat är inte avsedd för användning av personer (inklusive barn) med nedsatt fysisk, sensorisk eller mental förmåga eller brist på erfarenhet och kunskap, om de inte övervakas eller får instruktioner om hur apparaten ska användas av en person som är ansvarig för deras säkerhet.

- Barn bör övervakas för att säkerställa att de inte leker med apparaten.
- Håll all emballage utom räckhåll för barn eftersom det finns risk för kvävning.
- Om du kasserar apparaten, dra ut kontakten från uttaget, klipp av anslutningskabeln (så nära apparaten som möjligt) och ta bort dörren för att förhindra att barn som leker utsätts för elektrisk stöt eller stänger in sig själva i den.
- Om denna apparat med magnetiska dörrtätningar ersätter en äldre apparat med fjäderlås på dörren eller locket, se till att göra fjäderlåset obrukbart innan du kasserar den gamla apparaten. Detta förhindrar att den blir en fara för ett barn.

Allmän säkerhet

-  ● **WARNING** – Denna apparat är avsedd för användning i hushåll och liknande applikationer såsom
- personalens köksområden i butiker, kontor och andra arbetsmiljöer;
 - bondgårdar och hotell, motell och andra bostadsliknande miljöer;
 - boenden av bed and breakfast-typ;
 - catering och liknande icke-detaljhandelsapplikationer.
- **WARNING** – Förvara inte explosiva ämnen som aerosolflaskor med brandfarligt drivmedel i denna apparat.
- **WARNING** – Om nätkabeln är skadad måste den bytas
-

ut av tillverkaren, dess serviceagent eller liknande kvalificerade personer för att undvika fara.

- VARNING – Håll ventilationsöppningarna i apparatskåpet eller i inbyggnadsstrukturen fria från hinder.
- VARNING – Använd inte mekaniska enheter eller andra medel för att påskynda avfrostningsprocessen, utom de som rekommenderas av tillverkaren.
- VARNING – Skada inte kylmediakretsen.
- VARNING – Använd inte elektriska apparater inne i matförvaringsutrymmena i apparaten, om de inte är av typen som rekommenderas av tillverkaren.
- VARNING – Kylmediet och isoleringsblåsningssgasen är brandfarliga. När du kasserar apparaten, gör det endast på ett auktoriserat avfallshanteringcenter. Exponera inte för låga öppna låga.
- VARNING – När du placerar apparaten, se till att nätkabeln inte är fastklämd eller skadad.
- VARNING – Placera inte flera bärbara eluttag eller bärbara strömförsörjningar på baksidan av apparaten.

Byte av belysningslampor

- VARNING – Användaren får inte byta ut belysningslamporna! Om belysningslampan är skadad, kontakta kundsupporten för hjälp. Denna varning gäller endast för kylskåp som innehåller belysningslampor.

Kylmedium

Kylmediet isobutan (R600a) finns inom kylmediakretsen i apparaten, en naturlig gas med hög miljökompatibilitet men som ändå är brandfarlig. Vid transport och installation av apparaten måste du se till att inga komponenter i kylmediakretsen blir skadade.

Kylmediet (R600a) är brandfarligt.

● **VARNING** – Kylskåp innehåller kylmedel och gaser i isoleringen. Kylmedel och gaser måste hanteras professionellt eftersom de kan orsaka ögonskador eller antändning. Se till att rören i kylmediekretsen inte är skadade innan du kasserar apparaten.



Symbolen  är en varning och indikerar att kylmedlet och isoleringsblåsningssgasen är brandfarliga.

VARNING: Brandrisk/brandfarliga material

Om kylmediekretsen skadas:

- Undvik öppen eld och tändkällor.
- Ventilera rummet där apparaten är placerad ordentligt.

Det är farligt att ändra specifikationerna eller modifiera denna produkt på något sätt.

Skador på sladden kan orsaka kortslutning, brand och/eller elektriska stötar.



Elektrisk säkerhet

1. Nätledningen får inte förlängas.
2. Se till att nätstiftet inte är krossat eller skadat. Ett krossat eller skadat nätstift kan överhettas och orsaka brand.
3. Se till att du kan komma åt huvudkontakten för apparaten.
4. Dra inte i huvudkabeln.
5. Om eluttaget är löst får du inte sätta in nätkontakten. Det finns en risk för elektrisk stöt eller brand.
6. Du får inte använda apparaten utan lamphöljet för interiörbelysningen.
7. Kylskåpet är endast avsett för användning med

enfasväxelström på 220~240V/50Hz. Om spänningsfluktuationen i användarens område är så stor att spänningen överskrider det ovanstående området, se till att använda en Växelströmsautomatisk spänningsregulator på mer än 350W för kylskåpet av säkerhetsskäl. Kylskåpet måste anslutas till ett särskilt eluttag istället för ett vanligt uttag med andra elektriska apparater. Dess stickkontakt måste matcha eluttaget med jordledning.

Daglig användning

- Förvara inte brandfarlig gas eller vätska i apparaten, det finns risk för explosion.
- Använd inte elektriska apparater i apparaten (t.ex. elektriska glassmaskiner, mixers osv.).
- När du kopplar ur, dra alltid ut kontakten från vägguttaget, dra inte i kabeln.
- Placera inte heta föremål nära plastkomponenterna i denna apparat.
- Placera inte livsmedelsprodukter direkt mot luftutloppet på bakre väggen.
- Förvara förpackade frysta livsmedel i enlighet med tillverkarens anvisningar för frysta livsmedel.
- Tillverkarens förvaringsrekommendationer för apparaten bör strikt följas. Hänvisa till relevanta instruktioner för förvaring.
- Placera inte kolsyrade eller läskedrycker i frysfacket eftersom det skapar tryck på behållaren, vilket kan få den att explodera och skada apparaten.
- Fryst mat kan orsaka frostsador om den konsumeras direkt från frysfacket.
- Placera inte apparaten i direkt solljus.
- Håll brinnande ljus, lampor och andra föremål med öppen låga borta från apparaten så att de inte sätter apparaten i brand.

- Apparatens är avsedd för förvaring av livsmedel och/eller drycker i normala hushåll, som förklaras i denna bruksanvisning. Var försiktig när du flyttar den eftersom apparaten är tung.
- Ta inte bort eller rör vid föremål från frysfacket om dina händer är fuktiga/våta, eftersom det kan orsaka hudskador eller frost-/frysskador.
- Använd aldrig basen, lådorna, dörrarna osv. som stöd eller för att stå på.
- Fryst mat får inte fryssas om den har tinats upp.
- Konsumera inte isglass eller isbitar direkt från frysfacket, eftersom det kan orsaka frostsador på munnen och läpparna.
- För att undvika att föremål faller och orsakar skador på apparaten, överbelasta inte dörrhyllorna eller lägg för mycket mat i grönsakslådorna.
- Denna kylapparat är inte avsedd att användas som inbyggd apparat.

försiktighet!

Skötsel och rengöring

- Innan underhåll, stäng av apparaten och koppla bort nätkontakten från vägguttaget.
- Rengör inte apparaten med metallföremål, ångtvättare, eteriska oljor, organiska lösningsmedel eller slipande rengöringsmedel.
- Använd inte skarpa föremål istället för en plastskrapa för att ta bort frost från apparaten.

Installation Viktigt!

- För elektrisk anslutning, följ noggrant anvisningarna i denna manual. Packa upp apparaten och kontrollera om det finns skador på den.
- Anslut inte apparaten om den är skadad. Rapportera eventuella skador omedelbart till den plats där du köpte den. I detta fall behåll förpackningen.

-
- Det är lämpligt att vänta åtminstone fyra timmar innan du ansluter apparaten för att låta oljan flöda tillbaka i kompressorn.
 - Det bör finnas tillräcklig luftcirkulation runt apparaten, brist på detta leder till överhettning. För att uppnå tillräcklig ventilation, följ de relevanta installationsanvisningarna.
 - Om möjligt bör baksidan av produkten inte vara för nära en vägg för att undvika att röra eller fånga varma delar (kompressor, kondensor) för att förhindra risken för brand, följ de relevanta installationsanvisningarna.
 - Apparaten får inte placeras nära element eller spisar.
 - Se till att nätkontakten är åtkomlig efter installationen av apparaten.

Service

- Allt elektriskt arbete som krävs för underhållet av apparaten bör utföras av en kvalificerad elektriker eller kompetent person.
- Den här produkten måste serviceras av ett auktoriserat servicecenter, och endast äkta reservdelar bör användas.
 - 1) Om apparaten är frostfri.
 - 2) Om apparaten innehåller frysack.

Installation av din nya apparat

Innan du använder apparaten för första gången bör du vara informerad om följande tips.

Ventilation av apparaten



För att förbättra kylsystemets effektivitet och spara energi är det nödvändigt att hålla god ventilation runt apparaten för att avleda värmen. Av denna anledning bör tillräckligt med fritt utrymme finnas runt kylskåpet.

Förslag: Det är lämpligt att det finns 50–70mm utrymme från baksidan till väggen, minst 100mm från toppen, minst 100mm från sidan till väggen och ett fritt utrymme framåt för att möjliggöra att dörrarna kan öppnas 115°. Som visas i följande diagram.

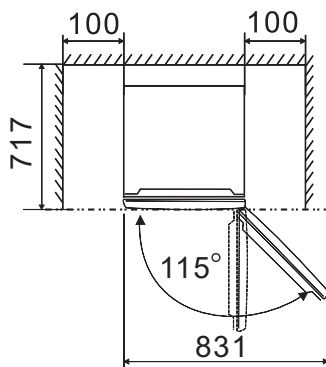
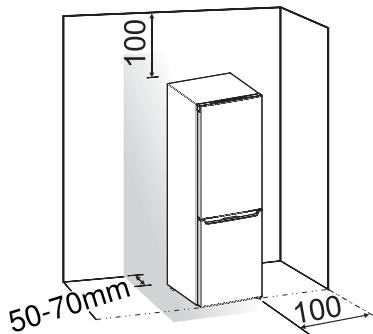

Observera:

● Den här apparaten fungerar bra inom klimatklassen från SN till T som visas i tabellen nedan. Den kan inte fungera korrekt om den lämnas vid en temperatur över eller under det angivna intervallet under en längre tid.

Klimatklass	Omgivande temperatur
SN	+10°C till +32°C
N	+16°C till +32°C
ST	+16°C till +38°C
T	+16°C till +43°C

● Ställ din apparat på en torr plats för att undvika hög luftfuktighet.
 ● Håll apparaten borta från direkt solljus, regn eller frost. Placera apparaten bort från värme källor som spisar, eldar eller värmare.

Nivellering av apparaten

● För tillräcklig nivellering och luftcirkulation i den nedre bakre delen av apparaten kan bottenfötterna behöva justeras. Du kan justera dem manuellt med handen eller med hjälp av en lämplig skiftnyckel.
 ● För att möjliggöra självstängning av dörrarna, luta toppen bakåt med cirka 10mm.

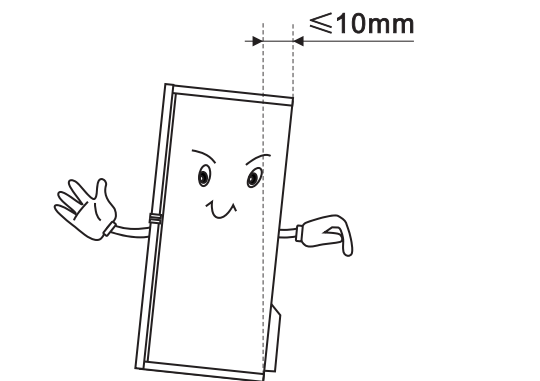





Omvändning av dörren

Sidan där dörren öppnas kan ändras från höger sida (som levererat) till vänster sida om installationsplatsen kräver det.

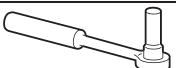
Varning! När du vänder dörren får inte apparaten vara ansluten till elnätet. Se till att kontakten är bortkopplad från vägguttaget.

Verktyg du kommer att behöva

Ej tillhandahållet	
	
8mm hylsnyckel	Tunnbladig skruvmejsel
	
Kryssmejsel	8mm skiftnyckel

● När det behövs, luta kylskåpet bakåt för att få tillgång till basen, du bör vila apparaten på mjukt skumförpackning eller liknande material för att undvika skador på kylskåpets baksida. För att vända dörren rekommenderas generellt följande steg.

Olika modeller kan motsvara olika bilder. Modeller kommer att skrivas ut på bilden. Om vissa delar inte visas på bilden, ignorera relevant beskrivning.

1. Ställ kylskåpet upprätt. Öppna den övre dörren för att ta ut alla dörrhyllor (för att undvika skador på hyllorna) och stäng sedan dörren.

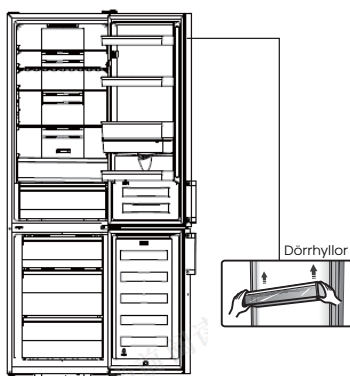

2. Ta bort del ①, lossa del ② från övre högra sidan av kylskåpet.

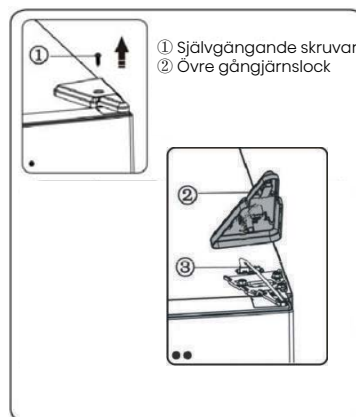

3. Ta bort skruvarna ① och gångjärnet ②. När kylskåpet har display på dörren måste du dra kontakt ③ genom hålet i gångjärnet ②. (Vänligen håll den övre dörren med handen vid installation).



4. Ta bort den övre dörren från det mellersta gångjärnet genom att försiktigt lyfta upp dörren rakt upp. Placera sedan den övre dörren på en slät yta med dess övre lock uppåt.

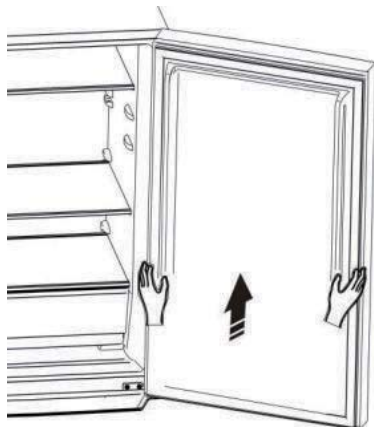

5. När kylskåpet har en display på dörren, ta skruvhålslocket (höger) från plastpåsen och installera det på kylskåpets övre högra sida. Ta sedan bort skruvhålslocket (vänster) från kylskåpets övre vänstra sida och lägg det i plastpåsen.

När kylskåpet inte har en display på dörren, dra ut skruvhålslocket från vänster sida rakt upp och fäst det på höger sida.

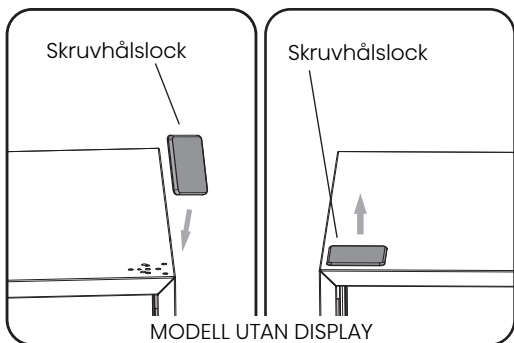
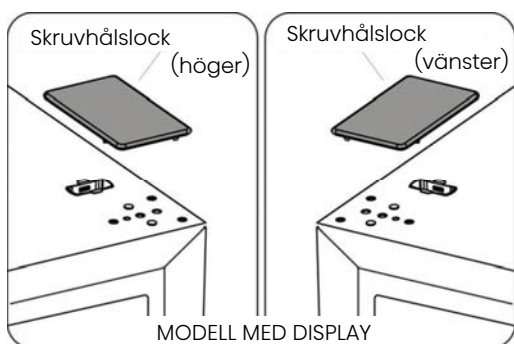

6. När kylskåpet har en display på dörren, ta bort del ① från den övre vänstra sidan av det övre locket och ta ut del ②. Ta sedan bort del ③ och placera del ④ i den övre högra sidan av det övre locket. Hänvisa till ovanstående operation, installera del ③ och del ④ på den övre vänstra sidan av det övre locket. Installera del ① på den övre högra sidan av det övre locket. När kylskåpet inte har en display på dörren, hoppa över detta steg.

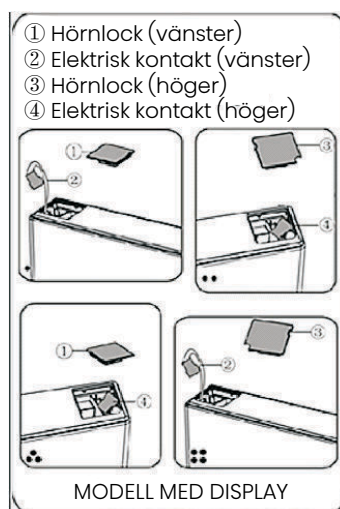

7. Lossa skruv ③ och ta ner del ② och del ①. Installera den medföljande ersättningsdörrstoppet-vänster ④ (i plastpåsen) och del ② (stoppblock) på vänster sida med skruv ③. Behåll del ① med apparaten för framtida referens.

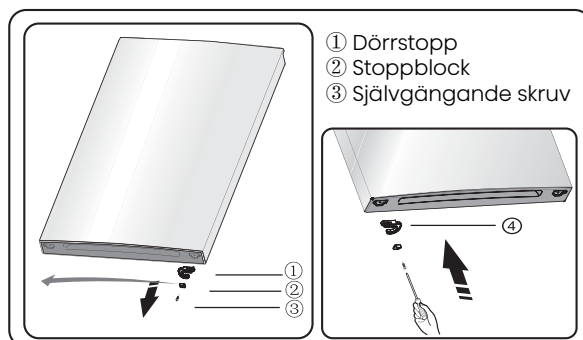

8. Lossa skruvarna som används för att fästa det mellersta gångjärnet och ta bort det mellersta gångjärnet. Ta sedan bort den nedre dörren.

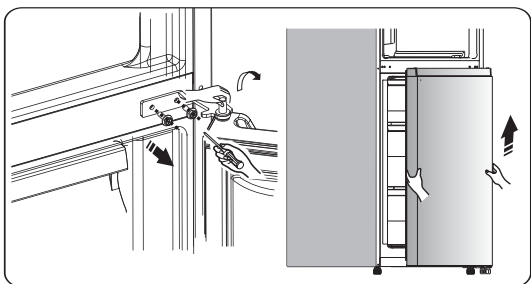

9. Placera den nedre dörren på en slät yta med dess panel uppåt. Lossa skruv ③ och ta ner del ② och del ①. Installera den medföljande ersättningsdörrstoppet-vänster ④ (i plastpåsen) och del ② (stoppblock) på vänster sida med skruv ③. Behåll del ① med apparaten för framtida referens.

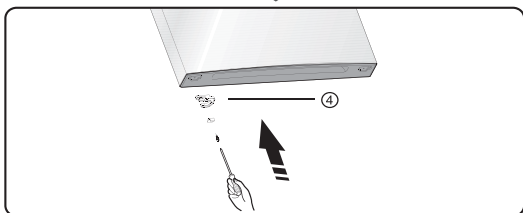

10. Byt ut skruvhålslocken på mellanlockplattan från vänster till höger (som visas i figuren nedan).

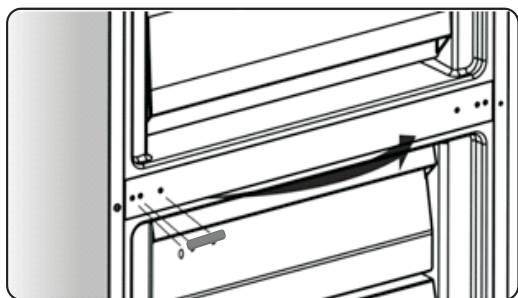

11. Luta kylskåpet bakåt, ta bort del ②.

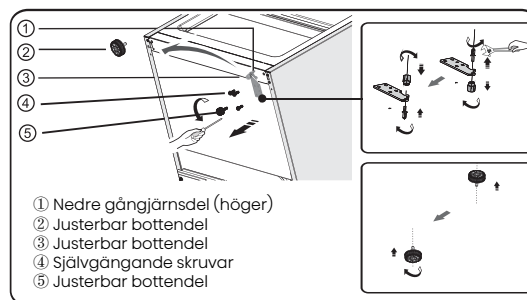

12. Ta bort del ③ från den nedre gångjärnsspinnen, lossa den nedre gångjärnsspinnen, byt den till den omvända hålet, och skruva sedan åt den på plats, installera sedan del ③ på den nedre gångjärnsspinnen.
13. Ersätt föremålen som monteras om i steg 11, byt ut del ① till vänster och fäst dem sedan med skruvarna ④. Installera del ② sist.

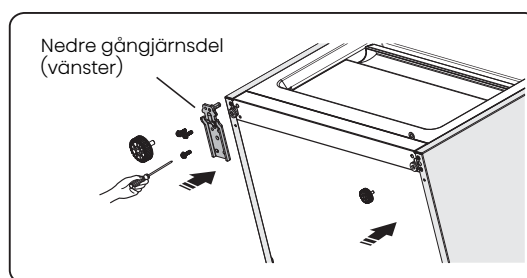

14. Sätt den nedre dörren på den nedre gångjärnsspinnen och håll den på plats. Vänd det mellersta gångjärnet med 180°, byt brickan på axeln till den nedre sidan, justera det mellersta gångjärnet till lämpligt läge och installera det sedan för att säkerställa att den nedre dörren är säkrad på plats.

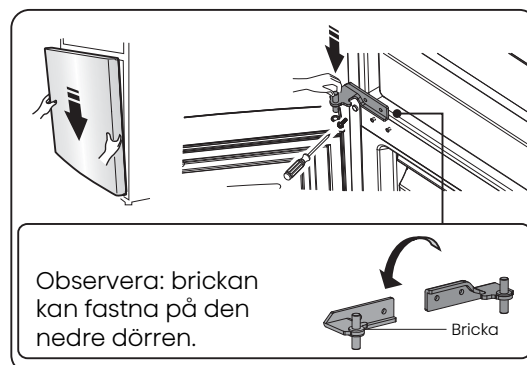

15. Flytta den övre dörren till en lämplig position och fäst sedan del ② med skruvarna ①. Innan du fäster del ②, dra kontakten ③ genom gångjärnet ②, se steg 3. (Vänligen håll den övre dörren med handen vid installation).

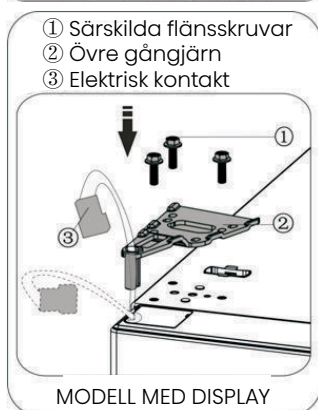
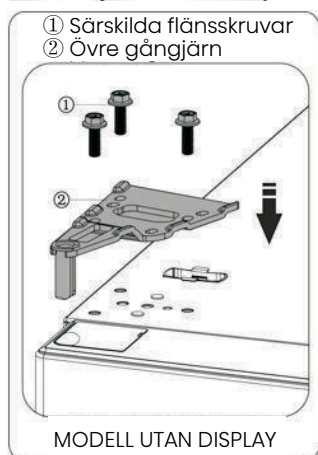

16. Anslut elektrisk kontakt ① enligt bilden och fäst sedan del ② med skruv ③ enligt steg 2.

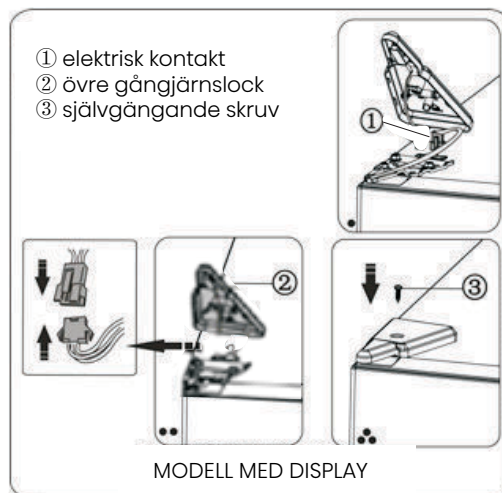

17. Öppna den övre dörren, montera dörphyllor och stäng sedan den.

Observera:

Om din apparat har handtag måste du vända handtaget enligt instruktionerna nedan.

Ta bort den övre dörren och placera den på en slät yta med dess panel uppåt. Lossa del ① och del ④, lossa sedan skruvarna ②, som visas på bilden. Flytta handtaget ③ till höger sida och installera sedan skruvarna ②, del ① och del ④ i tur och ordning.

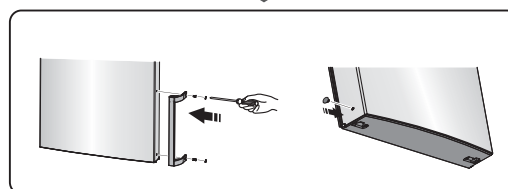
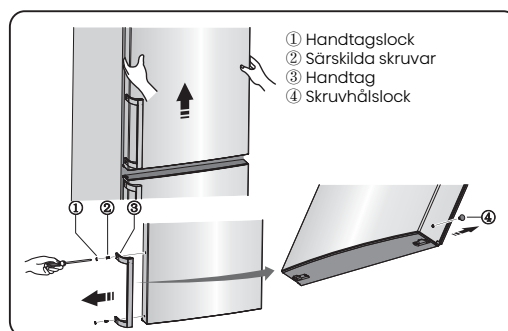

Beskrivning av apparaten

Utsikten över en apparat utan dispenser

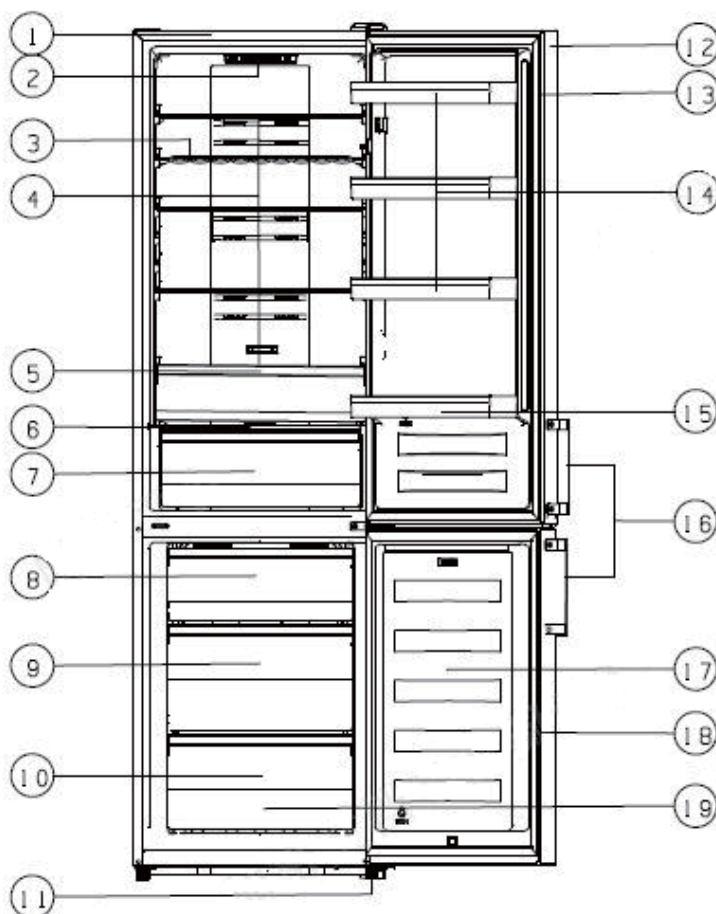

- | | |
|----------------------------|-------------------------------|
| 1. Skåp | 12. Kylskåpsdörr |
| 2. LED-ljus | 13. Tätning till kylskåpsdörr |
| 3. Vinskål (alternativ) | 14. Övre hylla(×3) |
| 4. Glashyllor | 15. Mellanhylla |
| 5. Övre grönsakslåda | 16. Handtag (valfritt) |
| 6. Lock till grönsakslådan | 17. Frysdörr |
| 7. Nedre grönsakslåda | 18. Tätning till frysdörr |
| 8. Övre låda | 19. Tillbehör |
| 9. Mellanlåda | |
| 10. Nedre låda | |
| 11. Justerbara fötter | |

Observera:

- På grund av kontinuerliga ändringar av våra produkter kan vissa delar av din kylskåp vara något olika från denna bruksanvisning, men dess funktioner och användningsmetoder förblir desamma.
- För att få mer utrymme i frysen kan du ta bort lådor (utom den nedre lådan i frysen!). För att få bästa energiavkastning från denna produkt, vänligen placera alla hyllor och lådor på deras ursprungliga position enligt illustrationen ovan.

Displaykontroller

Displaypanel inuti dörren

Använd din apparat enligt följande regleringar för kontroll. Din apparat har motsvarande funktioner och lägen som visas på displaypanelerna i bilderna nedan.

När apparaten är igång för första gången, börjar bakgrundsbelysningen för ikonerna på displaypanelen att fungera. Om inga knappar har tryckts och dörrarna är stängda, kommer bakgrundsbelysningen att stängas av.

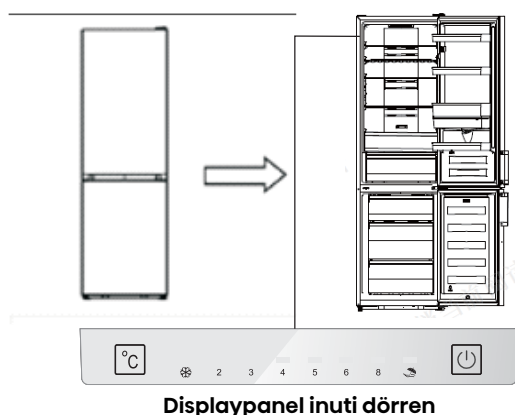

Displaypanel inuti dörren

Temperaturkontroll:

För optimal matkonservering rekommenderar vi att du, när du startar ditt kylskåp för första gången, ställer in temperaturen för kylskåpet på 4°C. Om du vill ändra temperaturen, följ instruktionerna nedan.

OBSERVERA: En hög temperaturinställning kommer att påskynda livsmedelsförlust.

Försiktighet!

När du ställer in en temperatur sätter du en genomsnittstemperatur för hela kylskåpskabinettet.

Temperaturen inne i varje fack kan variera från de temperaturvärden som visas på panelen, beroende på hur mycket mat du lagrar och var du placerar dem.

Omgivningstemperaturen kan också påverka den faktiska temperaturen inne i apparaten.

Kylskåp

● Tryck på "°C" för att ställa in kylskåpstemperaturen mellan 2°C och 8°C efter behov, och displaypanelen kommer att visa motsvarande värden enligt följande sekvens.

Observera: När "☂" lyser är semesterläget aktiverat. Se semesterlägets instruktion.



Super Freeze (Superfrysning) (❄)

Super Freeze kommer snabbt att sänka temperaturen i frysen så att maten fryser snabbare. Detta kan låsa in vitaminer och näringsämnen från färsk mat och hålla maten fräsch längre.

● Du kan trycka på "°C" i 3 sekunder för att komma in i Super Freeze.

● När Super Freeze är valt kommer lampan att lysa och frystemperaturen kommer att ställas in på -24°C.

● Vid maximal mängd mat som ska frysas, vänta cirka 24 timmar.

● Super Freeze stängs automatiskt av efter 52 timmar, och frystemperaturinställningen kommer sedan att återgå till den tidigare inställningen.

Semester (☂)

Om du ska vara borta under en lång tid, tryck på "°C", du kan aktivera den här funktionen.

● När semesterläget är aktiverat kommer lampan att lysa. Frystemperaturen kommer att ställas in på -18°C och kylskåpstemperaturen kommer att ställas in på 15°C.

Viktigt! Förvara inte någon mat i kylskåpet under den här tiden.

3. Strömbrytare (⏻) (displaypanel inuti dörren)

Du kan slå på eller stänga av din apparat genom att trycka på denna knapp.

- Tryck på "⏻" i 3 sekunder, efter en signalton kommer apparaten att stängas av.
- Tryck på "⏻" i 1 sekund, efter en signalton kommer apparaten att sättas på.

Demoläge

Demoläget är för butiksdisplay och förhindrar kylskåpet från att generera kall luft. I detta avkylningsläge kan kylskåpet verka som om det fungerar, men det kommer inte att producera kall luft.

- I demoläget kommer bakgrundsbelysningen för ikonerna på displayen att lysa enligt följande sekvens, tills du trycker på någon knapp.

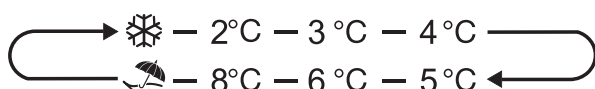

- För att avbryta detta läge kan du trycka på "⏻" 8 gånger snabbt, signalen kommer att låta 2 gånger. Därefter kommer displayen att återgå till normal status.

Displaykontroller

Displaypanel på dörren

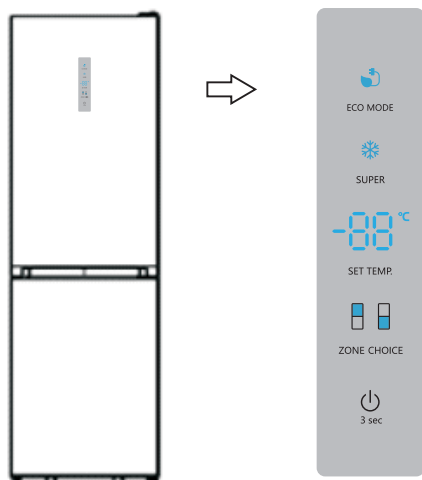

Displaypanel på dörren

Temperaturkontroll:

För optimal matkonservering rekommenderar vi att du, när du startar ditt kylskåp för första gången, ställer in temperaturen för kylskåpet på 4°C. Om du vill ändra temperaturen, följ instruktionerna nedan.

OBSERVERA: En hög temperaturinställning kommer att påskynda livsmedelsförlust.

Försiktighet!

När du ställer in en temperatur sätter du en genomsnittstemperatur för hela kylskåpskabinettet. Temperaturen inne i varje fack kan variera från de temperaturvärden som visas på panelen, beroende på hur mycket mat du lagrar och var du placerar dem. Omgivningstemperaturen kan också påverka den faktiska temperaturen inne i apparaten.

Kylskåp

- Tryck på "ZONE CHOICE", "☑"-lampan kommer att tändas. Tryck sedan på "SET TEMP.", du kan ställa in kylskåpstemperaturen mellan 2°C och 8°C efter behov, och displaypanelen kommer att visa motsvarande värden enligt följande sekvens.

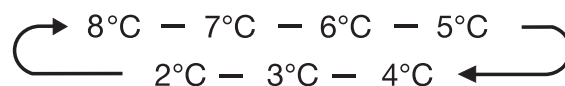

Frys

Tryck på "ZONE CHOICE" när "☑"-lampan tänds. Tryck sedan på "SET TEMP.", du kan ställa in frystemperaturen mellan -14°C och -24°C efter behov, och displaypanelen kommer att visa motsvarande värde enligt följande sekvens.

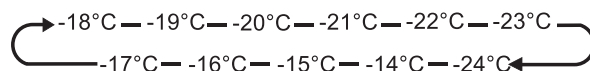

Super Freeze (Superfrysning) (❄)

Super Freeze kommer snabbt att sänka temperaturen i frysen så att maten fryser snabbare. Detta kan låsa in vitaminer och näringsämnen från färsk mat och hålla maten fräsch längre.

- Du kan trycka på "SUPER" för att komma in i Super Freeze.
- När Super Freeze är valt kommer lampan att lysa och frystemperaturen kommer att ställas in på -24°C.
- Vid maximal mängd mat som ska frysas, vänta cirka 24 timmar.
- Super Freeze stängs automatiskt av efter 52 timmar, och frystemperaturinställningen kommer sedan att återgå till den tidigare inställningen.

Eko energi

Denna funktion gör att frysen arbetar i ett strömsparläge som är användbart för att minska energiförbrukningen när du är borta.

- Du kan trycka på "ECO MODE" för att komma in i ekonomiläge för energi.
- När ekonomiläget för energi aktiveras kommer lampan att lysa.

Frystemperaturen kommer att ställas in på -17°C och kylskåpstemperaturen kommer att ställas in på 6°C .

Strömbrytare

Du kan slå på eller stänga av din apparat genom att trycka på denna knapp.

- Tryck på "⏻" i 3 sekunder, efter en signalton, samtidigt som den digitala lampan visar "OF", kommer apparaten att stängas av.
- Tryck på "⏻" i 3 sekund, efter en signalton kommer apparaten att sättas på.

Larm

- När kylskåpsdörren har varit öppen i över 2 minuter kommer dörrlarmet att låta. I händelse av dörrlarmet kommer summer att låta 3 gånger varje minut och kommer att sluta larma automatiskt efter 8 minuter.
- För att spara energi, undvik att hålla dörren öppen under lång tid när du använder apparaten. Dörrlarmet kan också rensas genom att stänga dörren.

Användning av din apparat

Din apparat levereras med ett antal tillbehör och detta avsnitt beskriver hur du bäst använder dem.

Dörrhylla

● Den är lämplig för förvaring av ägg, burkade vätskor, flaskdrycker och förpackad mat, osv. Placera inte för många tunga saker på hyllorna.

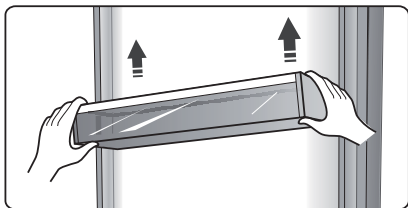

Hylla i kylskåpskammaren

● Det finns tre hyllor i kylskåpskammaren, och de kan tas ut för rengöring.

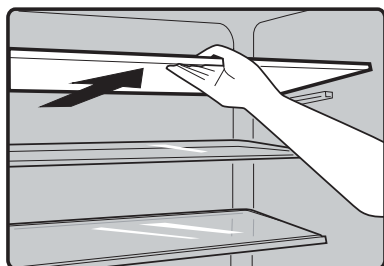

Extra färsklåda (valfri)

● I vissa modeller kommer det att finnas en extra färsklåda (låda). I denna låda kan du få en lägre temperatur för att förvara fisk, kött och annan förruttelsebar mat tillfälligt. Normalt sett kommer det att vara ungefär 2°C lägre än den andra delen av färskavdelningen. Du kan flytta skjutreglaget för att ställa in temperaturen. Det finns några rekommendationer i tabellen nedan som du kan konsultera.

kylskåpsstemperatur inställd	skjutreglage	mat	förvaringsperiod
2°C	längst till höger	Fisk & kött	<3 dagar
5°C	längst till höger	frukt	<2 veckor
8°C	längst till höger	grönsaker	<5 dagar

Observera: På grund av omgivningstemperaturen och inställningstemperaturen påverkar båda temperaturen i extra färsklåda (låda), kan den faktiska temperaturen ändras inom ett visst intervall.

Temperaturen i denna låda kan vara lägre än noll, så det är normalt att vätskan i denna låda har fryst.

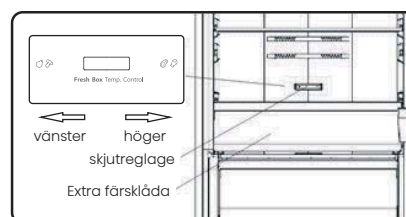

Flexibel vinhållare

● Den är för att förvara flaskor vin eller drycker och den kan tas ut för rengöring.

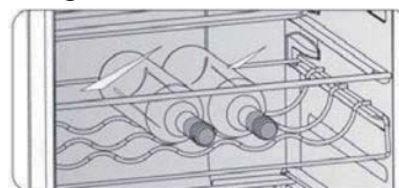

Lock till grönsakslådan

● Den används för att kontrollera temperaturen i krispen och förhindra att grönsakerna förlorar fuktighet.

● Du kan justera skjutreglaget på locket till krispen för att behålla olika luftfuktighet i krispen. Skjut reglaget till vänster, då kommer du att behålla en högre luftfuktighet som kan förvara grönsaker och frukt länge och fräscha, till höger blir lägre luftfuktighet.

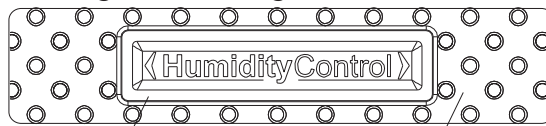

skjutreglage lock till grönsakslådan

Frukt- och grönsakslåda

● Den är lämplig för förvaring av frukt och grönsaker.

Fryslåda

- Den används för att förvara mat som behöver frysas, inklusive kött, fisk, glass, etc.

Isform

- Den används för att göra isbitar. För att göra isbitar, fyll vatten i isbrickorna och vattennivån bör inte överstiga den övre linjen (ideellt åttio procent av volymen på isbrickan). Placera brickan i fryslådan och vänta minst två timmar för att isbitarna ska bildas. Efter att isbitarna har bildats, vrid försiktigt på brickan för att separera isbitarna och brickorna.



Användbara tips och råd

Energibesparingstips

Vi rekommenderar att du följer tipsen nedan för att spara energi.

- Försök undvika att hålla dörren öppen under långa perioder för att spara energi.
- Se till att apparaten är borta från alla värmekällor (direkt solljus, elektrisk ugn eller spis etc.)
- Ställ inte in temperaturen kallare än nödvändigt.
- Förvara inte varm mat eller avdunstande vätska i apparaten.
- Placera apparaten i ett välventilerat rum fritt från fukt. Se till att referera till kapitlet Installation av din nya apparat.
- Om diagrammet visar rätt kombination för lådor, krisp och hyllor behöver du inte justera kombinationen eftersom den är utformad för att vara den mest energieffektiva konfigurationen.

Tips för kylning av färsk mat

- Placera inte varm mat direkt i kylskåpet eller frysen, den interna temperaturen kommer att öka vilket leder till att kompressorn måste arbeta hårdare och förbrukar mer energi.
- Täck eller svep maten, särskilt om den har en stark smak.
- Placera maten ordentligt så att luften kan cirkulera fritt omkring den.

Tips för kylning

- Kött (alla typer): Förpacka i livsmedelsplast, linda in och placera på glasshyllan ovanför grönsakslådan. Följ alltid tillverkarens rekommenderade förvaringstider och bäst-före-datum.
- Tillagad mat, kalla rätter, etc.: De bör täckas och kan placeras på valfri hylla.
- Frukt och grönsaker: De bör förvaras i den särskilda lådan.
- Smör och ost: Bör vara inslagna i lufttät folie eller

plastfilm.

- Mjolkflaskor: Bör ha ett lock och förvaras i dörrhyllorna.

Tips för kylning av färsk mat

- När du först startar upp eller efter en tid utan användning, låt apparaten gå i minst 2 timmar på de högre inställningarna innan du lägger in mat i facket.
- Förbered mat i små portioner för att möjliggöra snabb och fullständig frysning samt för att kunna tina endast den mängd som behövs senare.
- Svep in maten i aluminiumfolie eller livsmedelsförpackningar av polyeten som är lufttäta.
- Låt inte färsk, osfrysen mat komma i kontakt med mat som redan är fryst för att undvika temperaturökning i den senare.
- Isprodukter kan, om de konsumeras omedelbart efter borttagning från frysfacket, orsaka köldskador på huden.
- Det rekommenderas att märka och datummarka varje fryst förpackning för att hålla reda på lagringstiden.

Tips för lagring av fryst mat

- Se till att fryst mat har lagrats korrekt av livsmedelsåterförsäljaren.
- När maten väl har tinats försämras den snabbt och bör inte frysas om. Överskrid inte den lagringstid som anges av livsmedelstillverkaren.

Avstängning av din apparat

Om apparaten behöver stängas av under en längre tid bör följande åtgärder vidtas för att förhindra mögelbildning på apparaten.

1. Ta bort all mat.
2. Dra ut kontakten från vägguttaget.
3. Rengör och torka insidan noggrant.
4. Se till att alla dörrar är något öppna för att låta luften cirkulera.

Rengöring och skötsel

Av hygieniska skäl bör apparaten (inklusive exteriör och interiöra tillbehör) rengöras regelbundet (minst varannan månad).

Varning!

Apparaten får inte vara ansluten till elnätet under rengöring eftersom det finns risk för elektriska stötar! Innan du rengör, stäng av apparaten och dra ut kontakten från vägguttaget.

Exteriörrengöring

För att bibehålla utseendet på din apparat bör du rengöra den regelbundet.

- Torka av kontrollpanelen med en ren, mjuk trasa.
- Spraya vatten på rengöringsduken istället för att spraya direkt på apparatens yta. Detta hjälper till att säkerställa en jämn fördelning av fukt på ytan.
- Rengör dörrarna, handtagen och skåpytorna med ett mildt rengöringsmedel och torka sedan av med en mjuk trasa.

Försiktighet!

- Använd inte vassa föremål eftersom de kan repa ytan.
- Använd inte thinner, biltvättmedel, Clorox, eterisk olja, slipande rengöringsmedel eller organiska lösningsmedel som bensen för rengöring. De kan skada ytan på apparaten och orsaka brand.

Rengöring av interiören

Du bör rengöra apparatens interiör regelbundet. Det blir lättare att rengöra när matförrådet är lågt. Torka insidan av kylskåp och frysskåp med en svag lösning av bikarbonat och skölj sedan med varmt vatten med en urvriden svamp eller trasa. Torka helt torrt innan du återplacerar hyllor och korgar. Torka noggrant alla ytor och

avtagbara delar innan du sätter tillbaka dem på plats.

Även om denna apparat automatiskt frostar av kan ett lager av frost bildas på frysacketets innerväggar om frysdörren öppnas frekvent eller hålls öppen för länge. Om frosten är för tjock, välj en tidpunkt när frysen är nästan tom och följ följande steg:

1. Ta bort befintlig mat och tillbehörskorgar, koppla ur apparaten från elnätet och låt dörrarna stå öppna. Ventilera rummet ordentligt för att påskynda processen.
2. När avfrostningen är klar, rengör din frys enligt beskrivningen ovan.

Försiktighet!

Använd inte vassa föremål för att ta bort frost från frysacket. Endast när interiören är helt torr bör apparaten slås på igen och sättas i eluttaget.

Rengöring av dörrtätningar

Var noga med att hålla dörrtätningarna rena. Klibbig mat och drycker kan få tätningarna att fastna mot skåpet och riva när du öppnar dörren. Tvätta tätningen med en mild tvällösning och varmt vatten. Skölj och torka den ordentligt efter rengöring.

Försiktighet! Endast när dörrtätningarna är helt torra bör apparaten sättas på.

Byte av LED-ljus:

Varning: LED-ljuset får inte bytas av användaren! Om LED-ljuset är skadat, kontakta kundsupport för hjälp.

Felsökning

Om du upplever ett problem med din apparat eller är orolig för att den inte fungerar korrekt kan du utföra några enkla kontroller innan du kontaktar service, se nedan.

Varning! Försök inte att reparera apparaten själv. Om problemet kvarstår efter att du har gjort de kontroller som nämns nedan, kontakta en kvalificerad elektriker, auktoriserad serviceingenjör eller affären där du köpte produkten.

Problem	Möjlig orsak och lösning
Apparaten fungerar inte korrekt	Kontrollera om strömkabeln är korrekt inkopplad i eluttaget.
	Kontrollera säkringen eller kretsen i din strömförsörjning, byt ut vid behov.
	Det är normalt att frysen inte fungerar under avfrostningscykeln eller under en kort tid efter att apparaten har slagits på för att skydda kompressorn.
Lukt från facken	Interiören kan behöva rengöras.
	Vissa livsmedel, behållare eller förpackningar kan orsaka lukt.
Ljud från apparaten	Följande ljud är helt normala: <ul style="list-style-type: none"> ● Ljud från kompressorn under drift. ● Ljud från den lilla fläktmotorn i frysacket eller andra fack. ● Gurglande ljud som liknar kokande vatten. ● Knäppande ljud under automatisk avfrostning. ● Klickande ljud innan kompressorn startar.
	Andra ovanliga ljud kan bero på följande orsaker och kan kräva att du kontrollerar och vidtar åtgärder: <ul style="list-style-type: none"> ● Skåpet är inte plant. ● Baksidan av apparaten nuddar väggen. ● Flaskor eller behållare har fallit eller rullat.
Motorn går kontinuerligt.	Det är normalt att ofta höra ljudet från motorn; den kommer behöva gå mer i följande omständigheter: <ul style="list-style-type: none"> ● Temperaturen är inställd kallare än nödvändigt. ● En stor mängd varm mat har nyligen lagrats i apparaten. ● Temperaturen utanför apparaten är för hög. ● Dörrarna är öppna för länge eller för ofta. ● Efter att du har installerat apparaten eller om den har varit avstängd under en längre tid.

Ett lager frost bildas i utrymmet.	Kontrollera att luftutsläppen inte är blockerade av mat och se till att mat placeras inuti apparaten för tillräcklig ventilation. Se till att dörren är helt stängd. För att ta bort frost, se avsnittet "Rengöring och skötsel".
Temperaturen inuti är för varm	Du kan ha lämnat dörrarna öppna för länge eller för ofta, eller så hålls dörrarna öppna av något hinder, eller så är apparaten placerad med otillräckligt utrymme på sidorna, baksidan och toppen.
Temperaturen inuti är för kall	Öka temperaturen genom att följa avsnittet "Displaykontroller".
Dörrarna går inte att stänga enkelt	Kontrollera om toppen av kylskåpet lutar bakåt med 10–15mm för att möjliggöra självstängande dörrar eller om något inuti hindrar dörrarna från att stänga.
Vatten droppar på golvet	Vattenbrickan (belägen längst ner på baksidan av skåpet) kanske inte är ordentligt nivellerad, eller dräneringsröret under toppen av kompressorn kanske inte är korrekt positionerat för att leda vattnet till brickan, eller vattenröret är blockerat. Du kan behöva dra kylskåpet bort från väggen för att kontrollera brickan och röret. Kontrollera om kylskåpet har varit avstängt under en längre tid, detta kan leda till att isen i hinken smälter till vatten och rinner ut på golvet.
Ljuset fungerar inte	<ul style="list-style-type: none">● LED-lampan kan vara skadad. Se avsnittet om utbyte av LED-lampor i kapitlet om Rengöring och skötsel.● Kontrollsystemet har inaktiverat ljuset på grund av att dörren hållits öppen för länge. Stäng och öppna dörren igen för att återaktivera ljuset.

Avyttring av apparaten

Det är förbjudet att göra sig av med denna apparat som hushållsavfall.

Förpackningsmaterial

Förpackningsmaterial med återvinningsymbol är återvinningsbart. Kasta förpackningen i en lämplig behållare för återvinning.

Innan du gör dig av med apparaten

1. Drag ut nätkontakten från vägguttaget.
2. Klipp av strömkabeln och kasta den med nätkontakten.

Varning! Kylskåp innehåller kylmedium och gaser i isoleringen. Kylmedel och gaser måste hanteras professionellt eftersom de kan orsaka ögonskador eller antändning. Se till att rören i kylmediekretsen inte är skadade innan du kasserar apparaten.

Korrekt avfallshantering för denna produkt	
	<p>Symbolen på produkten eller dess förpackning indikerar att produkten inte får behandlas som hushållsavfall. Istället bör den tas till en lämplig insamlingspunkt för återvinning av elektrisk och elektronisk utrustning. Genom att se till att denna produkt kasseras korrekt, bidrar du till att förhindra potentiella negativa konsekvenser för miljön och människors hälsa, som annars kan uppstå genom felaktig hantering av denna produktavfall. För mer detaljerad information om återvinning av denna produkt, kontakta din lokala kommun, ditt hushållsavfallshanteringstjänst eller affären där du köpte produkten.</p>

För att undvika kontaminering av mat, respektera följande instruktioner:

- Att hålla dörren öppen under långa perioder kan orsaka en betydande ökning av temperaturen i apparatens fack.
- Rengör regelbundet ytor som kan komma i kontakt med mat och tillgängliga dräneringssystem.
- Förvara rått kött och fisk i lämpliga behållare i kylskåpet så att det inte kommer i kontakt med eller droppar på annan mat.
- Tvåstjärniga fack för fryst mat är lämpliga för att lagra förfryst mat, förvara eller göra glass och göra isbitar.
- Ett-, två- och trestjärniga fack är inte lämpliga för att frysa färsk mat.

Ordning	Facktyp	Måltemperatur [°C]	Lämplig mat
1	Kylskåp	+2~+8	Ägg, kokt mat, förpackad mat, frukt och grönsaker, mejeriprodukter, tårter, drycker och annan mat som inte är lämplig för frysning.
2	(***)-Frys	≤-18	Skaldjur (fisk, räkor, skaldjur), sötvattensprodukter och köttprodukter (rekommenderas i 3 månader, ju längre lagringstiden, desto sämre smak och näringsinnehåll), lämpliga för att frysa färsk mat.
3	***-Frys	≤-18	Skaldjur (fisk, räkor, skaldjur), sötvattensprodukter och köttprodukter (rekommenderas i 3 månader, ju längre lagringstiden, desto sämre smak och näringsinnehåll), är inte lämpliga för att frysa färsk mat.
4	**-Frys	≤-12	Skaldjur (fisk, räkor, skaldjur), sötvattensprodukter och köttprodukter (rekommenderas i 2 månader, ju längre lagringstiden, desto sämre smak och näringsinnehåll), är inte lämpliga för att frysa färsk mat.
5	*-Frys	≤-6	Skaldjur (fisk, räkor, skaldjur), sötvattensprodukter och köttprodukter (rekommenderas i 1 månad, ju längre lagringstiden, desto sämre smak och näringsinnehåll), är inte lämpliga för att frysa färsk mat.
6	0-stjärna	-6~0	Färskt fläskkött, nötkött, fisk, kyckling, vissa förpackade processade livsmedel, etc. (Rekommenderas att äta samma dag, helst senast 3 dagar). Delvis inkapslade processade livsmedel (icke-frysbara livsmedel)
7	Kyla	-2~+3	Färskt/förfrysad fläskkött, nötkött, kyckling, sötvattensprodukter, etc. (7 dagar under 0°C och över 0°C rekommenderas för konsumtion inom samma dag, helst inte mer än 2 dagar). Skaldjur (mindre än 0 i 15 dagar, det rekommenderas inte att förvara över 0°C).
8	Färsk mat	0~+4	Färskt fläskkött, nötkött, fisk, kyckling, kokt mat, etc. (Rekommenderas att äta samma dag, helst inte mer än 3 dagar).
9	Vin	+5~+20	rött vin, vitt vin, mousserande vin, etc.

Observera: Förvara olika livsmedel enligt facken eller den måltemperatur som anges för dina köpta produkter.

- Om kylapparaten står tom under långa perioder, stäng av, avfropa, rengör, torka och lämna dörren öppen för att förhindra mögelbildning inuti apparaten.

Hisense

life reimagined

BRUKERVEILEDNING

Før du bruker denne enheten vennligs les igjennom brukerveiledningen grundig og oppbevar den i tilfelle du trenger den senere

NO

Norsk

Innhold

Sikkerhets- og advarselsinformasjon..2	Bruker apparatet ditt..... 19
Installerer ditt nye apparat.....9	Nyttige tips og råd..... 21
Reverserende dør.....10	Rengjøring og stell..... 22
Beskrivelse av apparatet.....14	Feilsøking..... 23
Skjermkontroller..... 15	Avhending av apparater..... 25



Sikkerhets- og advarselsinformasjon

Før installasjon og første gangs bruk av apparatet, er det viktig å lese og forstå brukerhåndboken, inkludert tips og forsiktighetsregler, for å sikre sikkerhet og riktig håndtering. For å unngå feil og hendelser som kan unngås, må alle brukere av apparatet være fullstendig klar over dets drift og sikkerhetsfunksjoner. Hold disse instruksjonene tilgjengelige, og sørg for at de blir med apparatet hvis det flyttes eller selges, slik at alle brukere gjennom hele levetiden er godt informert om bruken og sikkerhetstiltakene.

For liv og eiendomssikkerhet, følg forholdsreglene i denne bruksanvisningen, siden produsenten ikke er ansvarlig for skader som følge av utelatelse.

Sikre sikkerheten til barn og andre sårbare personer

● I henhold til EN standard

Barn i alderen 8 år og oppover, og personer med reduserte fysiske, sensoriske eller mentale evner, eller som mangler erfaring og kunnskap, kan bruke dette apparatet under tilsyn eller etter å ha mottatt instruksjoner om sikker bruk og forstått risikoene involvert. Barn må ikke leke med apparater. Barn må ikke utføre rengjøring eller vedlikehold uten tilsyn av en voksen.

Barn i alderen 3 til 8 år kan laste og losse kjøleapparater.

● I henhold til IEC standard

Bruk av dette apparatet av personer, inkludert barn, med nedsatte fysiske, sensoriske eller mentale evner, eller som mangler erfaring og kunnskap, anbefales ikke med mindre de er under tilsyn eller instruert om sikker bruk av apparater av noen som er ansvarlige for deres sikkerhet.

- Hold oppsyn med barn for å forhindre at de leker med apparater.
- Hold emballasjemateriale utenfor barns rekkevidde for å unngå kvelningsrisiko.
- Når du kaster apparatet, kobler du det fra ved å trekke ut støpselet, løsner tilkoblingskabelen nær apparatet, og løsner døren for å unngå fare for elektrisk støt eller utilsiktet fastklemming av barn som leker i nærheten av det.
- Hvis dette apparatet, utstyrt med magnetiske dørtetninger, erstatter en eldre modell med en fjærlås (lås) på døren eller lokket, sørg for å gjøre fjærlåsen ubrukelig før du kaster den gamle enheten. Sikre apparatet for å hindre fastklemming.

Generell sikkerhet

-  ● **ADVARSEL** – Dette apparatet er designet for bruk i husholdninger og lignende miljøer
 - bemanne kjøkkenområder i butikker, kontorer og andre arbeidsmiljøer;
 - gårdshus, hoteller, moteller og lignende boligmiljøer;
 - bed & breakfast-miljøer;
 - catering og lignende ikke-butikkmiljøer.
- **ADVARSEL** – Ikke oppbevar eksplosive stoffer, som spraybokser med brennbare drivmidler, i dette apparatet.
- **ADVARSEL** – En skadet strømlledning må skiftes ut av produsenten, dennes serviceagent eller lignende

kvalifiserte personer for å unngå farer.

- ADVARSEL — Sørg for at ventilasjonsåpningen i apparatets kabinett eller innebygd struktur forblir uhindret.
- ADVARSEL — Ikke bruk mekaniske enheter eller andre metoder for å akselerere avrimingsprosessen, bortsett fra de som er godkjent av produsenten.
- ADVARSEL — Unngå å skade kjølemiddelkretsene.
- ADVARSEL — Unngå å bruke elektriske apparater inne i matoppbevaringsrommet til dette apparatet, bortsett fra de som anbefales av produsenten.
- ADVARSEL — Kjølemiddel og isolasjonsblåsegass er brannfarlig. Kast apparatet kun på en autorisert avfallsstasjon. Må ikke utsettes for flammer.
- ADVARSEL — Når du installerer apparatet, sørg for at strømledningen ikke er klemt eller skadet.
- ADVARSEL — Unngå å plassere flere bærbar stikkontakt-uttak eller bærbar strømforsyninger på baksiden av apparatet.

Bytte av lysende lamper

- ADVARSEL — Brukere må ikke skifte lysende lamper! Hvis lampene er skadet, kontakt kundeservice for å få hjelp.

Denne advarselen gjelder kjøleskap med lysende lamper.

Kjølemiddel

Kjølemiddel isobuten (R600a) i apparatets kjølemiddelkrets er miljøvennlig, men likevel brennbar, og er en naturgass. Under transport og installasjon, sørg for at det ikke oppstår skader på kjølemiddelkretskomponentene.

Kjølemidlet (R600a) er brannfarlig.

● **ADVARSEL** – Kjøleskap inneholder kjølemiddel og isolasjonsgasser. Kast kjølemiddel og gasser fagmessig for å unngå øyeskader eller antennelse. Sørg for at kjølemiddelkretsslengen er uskadet før avhending.



Symbolet  advarer om at kjølemiddel og isolasjonsblåsegass er brannfarlig.

ADVARSEL: Fare for brann/brennbare materialer

Ved kjølemiddelkrets skade:

- Unngå åpen ild og antennelseskilder.
 - Sørg for at apparatet i rommet er godt ventilert.
- Å modifisere apparatet eller endre dets spesifikasjoner er farlig.

Skadede ledninger kan føre til kortslutning, brann og/eller elektrisk støt.



Elektrisk sikkerhet

1. Ikke forleng strømledningen.
2. Sjekk at strømpluggen ikke er knust eller skadet. En skadet strømplugg kan overopphetes og forårsake brann.
3. Sørg for at hovedstøpselet til apparatet er tilgjengelig.
4. Ikke trekk i hovedkabelen.
5. Hvis strømpluggen stikkontakt er løs, unngå å bruke den. Det er fare for elektrisk støt eller brann.
6. Driftsapparat uten innvendig lyslampe deksel er ikke tillatt.
7. Kjøleskapet skal kobles til en enfaset vekselstrømforsyning på 220~240V/50Hz. Hvis

spenningssvingninger i brukerens område er betydelige og overskrider det foreskrevne omfanget, sørg for sikkerhet ved å bruke AC Koble til en automatisk spenningsregulator på over 350W. Bruk en spesiell strømkontakt for kjøleskapet, atskilt fra andre elektriske apparater. Sørg for at støpselet passer til en jordet stikkontakt.

Daglig bruk

- Ikke oppbevar brennbar gass eller væske i apparatet for å unngå eksplosjonsfare.
- Ikke bruk elektriske apparater inne i apparatet (f.eks. elektriske iskremmaskiner, miksere).
- Trekk alltid støpselet direkte fra stikkontakten for å trekke ut, ikke kablet.
- Hold varme gjenstander unna apparatets plastkomponenter.
- Unngå å plassere mat direkte mot bakveggen lufttuttak.
- Oppbevar ferdigpakket frossen mat etter produsentens instruksjoner.
- Følg nøye produsentens lagringsanbefalinger. Følg spesifikke lagringsinstruksjoner.
- Ikke oppbevar kullsyreholdige drikker eller brus i fryseren, da trykket i beholderen kan forårsake en eksplosjon og skade apparatet.
- Frossen mat kan forårsake frostforbrenninger hvis den inntas direkte fra fryseren.
- Hold apparatet unna direkte sollys.
- Hold brennende stearinlys, lamper og andre gjenstander med åpen ild unna apparatet for å unngå brannfare.

- Apparatet er utformet for oppbevaring av matvarer og/eller drikkevarer i en vanlig husholdning som beskrevet i denne bruksanvisningen. Håndteres med forsiktighet på grunn av apparatets vekt.
- Unngå å fjerne eller berøre fryseromsgjenstander med fuktige/våte hender for å forhindre hudsår eller frost-/fryseforbrenninger.
- Unngå å bruke basen, skuffene eller dører for stående eller støtte.
- Gjenfrysing av tint frossen mat anbefales ikke.
- Unngå å konsumere isglass eller isbiter rett fra fryseren for å forhindre fryser brannskader i munnen og leppene.
- For å forhindre personskade eller skade på apparatet, unngå å overbelaste dørstativer og legge for mye mat i skarpere skuff.
- Dette kjøleapparatet er ikke ment for innebygd installasjon.

forsiktighet!

Stell og rengjøring

- Slå av apparatet og koble det fra stikkontakten før vedlikehold.
- Unngå rengjøring av apparater med metallgjenstander, damprensere, eteriske oljer, organiske løsemidler eller skurende rengjøringsmidler.
- Unngå å bruke skarpe gjenstander for å fjerne frost; bruk en plastskrape i stedet.

Installasjon Viktig!

- For elektriske tilkoblinger, følg nøye instruksjonene i håndboken. Inspiser apparatet for eventuelle skader etter utpakking.
- Ikke bruk apparatet hvis det er skadet. Rapportér umiddelbart skader til forhandleren. Behold i dette

tilfellet pakningen.

- Vent minst fire timer før du kobler til apparatet slik at oljen kan strømme tilbake til kompressoren.
- Riktig luftsirkulasjon rundt apparatet er avgjørende for å forhindre overoppheting. Sørg for tilstrekkelig ventilasjon i henhold til installasjonsinstruksjonene.
- Produktets bakside bør plasseres i tilstrekkelig avstand fra enhver vegg for å unngå kontakt eller inneslutning av varme komponenter (som kompressoren, kondensator), og dermed redusere brannfaren. Følg de relevante installasjonsinstruksjonene.
- Ikke plasser apparatet i nærheten av radiatorer eller komfyrer.
- Støpselet skal være lett tilgjengelig etter installasjon av apparatet.

Service

- Elektrisk service skal utføres av en kvalifisert elektriker eller kompetent person.
- Service på dette produktet kun hos et autorisert servicesenter med originale reservedeler.
 - 1) Hvis apparatet er frostfritt.
 - 2) Hvis apparatet inkluderer en fryserom.

Installerer ditt nye apparat

Før første gangs bruk, gjør deg kjent med følgende tips angående apparatet.

Ventilasjon av apparatet



Å opprettholde god ventilasjon rundt apparatet er avgjørende for kjølesystemets effektivitet og energisparing, og tillater varmeavledning. Tilstrekkelig fri plass rundt kjøleskapet er nødvendig. **Foreslå:** Det anbefales å holde 50–70mm mellomrom fra kjøleskapets bakside til veggen, minst 100mm fra toppen, minst 100mm fra siden til veggen, og fri plass foran for 115° døråpning. Som vist i følge diagrammer.

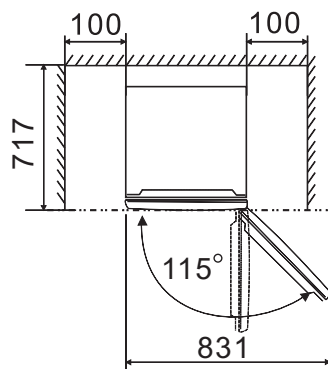
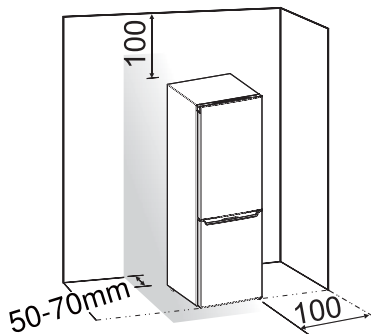

Merk:

●Apparatet fungerer effektivt innenfor klimaklasseområdet fra SN til T, som angitt i tabellen nedenfor. Apparatet kan ikke fungere hvis det utsettes for temperaturer over eller under det spesifiserte området i lengre perioder.

Klimaklasse	Omgivelsestemperatur
SN	+10°C til +32°C
N	+16°C til +32°C
ST	+16°C til +38°C
T	+16°C til +43°C

●Plasser apparatet i et tørt område for å redusere fuktighet.
 ●Plasser apparatet vekk fra direkte sollys, regn eller frost. Plasser apparatet unna varmekilder som komfyrer eller varmeovner.

Utjevning av apparat

●Juster de nederste føttene for riktig nivellering og luftsirkulasjon i apparatets nedre bakre del. Juster manuelt for hånd eller med en passende skiftenøkkel.
 ●Vipp toppen av apparatet bakover med ca. 10mm for å aktivere selvlukkende dører.

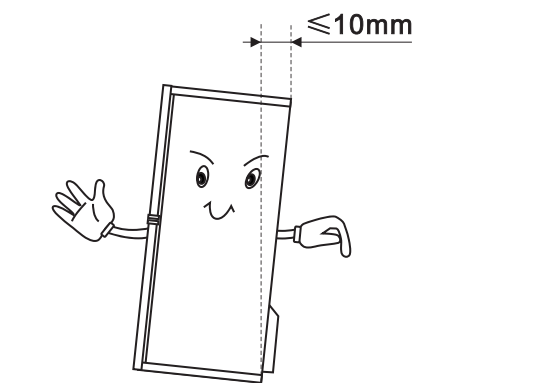





Reverserende dør

Dørens åpningside kan endres fra høyre (som levert) til venstre, avhengig av kravene til installasjonsstedet.

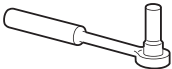
Advarsel! Koble apparatet fra strømmettet før du snur døren. Koble alltid fra stikkontakten.

Verktøy du trenger

Ikke inkludert	
	
8mm stikkontaktnøkkel	Tynnblads skruedriver
	
Kryssformet skruedriver	8mm skiftenøkkel

• For å få tilgang til kjøleskapets base når det er nødvendig, vipp det bakover, og la det hvile på myk skumemballasje eller lignende materialer for å forhindre skade på kjøleskapets bakplate. Følg disse generelle trinnene for å reversere døren.

Visuelle representasjoner kan variere med ulike modeller. Modeller vil bli skrevet på bildet. Hvis noen deler ikke er avbildet på bildet, se bort fra de relevante beskrivelsene.

1. Stå kjøleskapet oppreist. Åpne den øvre døren for å fjerne alle dørstativer (for å forhindre skade) og lukk den deretter.



2. Fjern delen ①, og løsne deretter delen ② fra kjøleskapets øvre høyre side.

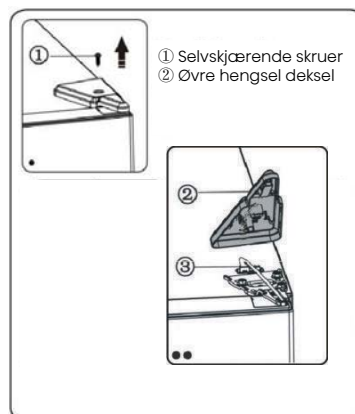

3. Fjern skruer ① og hengsel ②. Når kjøleskapet med display på døren, må du føre kontakten ③ gjennom hullet på hengslet ②. (Støtt den øvre døren under installasjonen).

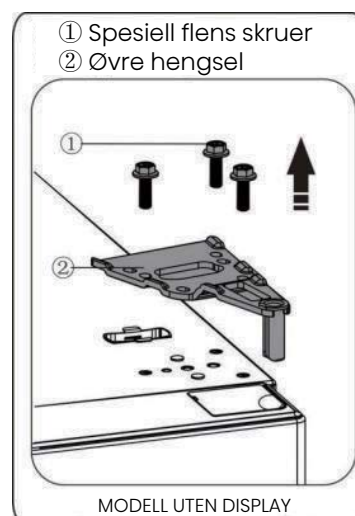

4. For å fjerne den øvre dør, løft den rett opp av den midterste hengselen. Plasser den øvre dør på en jevn overflate, øvre deksel vendt oppover.

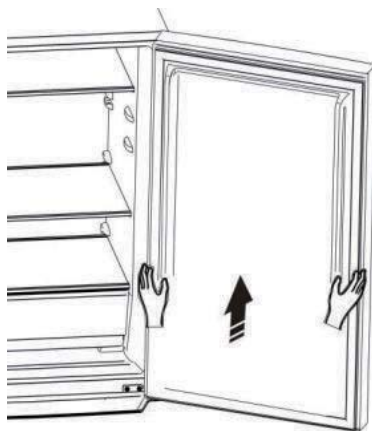

5. Når kjøleskapet har en skjerm på døren, fester du skruhulldekslet (høyre) fra plastposen til øvre høyre side av kjøleskapet. Fjern deretter skruhulldekslet (venstre) fra øvre venstre side av apparatet og legg det i plastpose.

For kjøleskap uten display på døren, fjern skruhulldekslet fra øvre venstre side og fest det på høyre side.

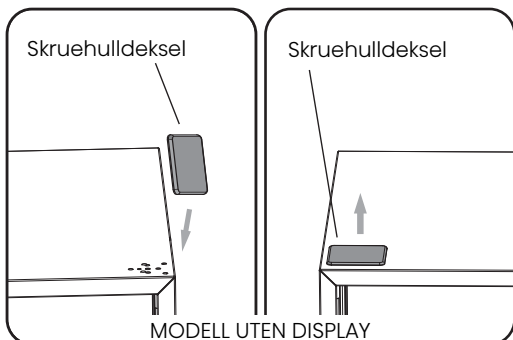
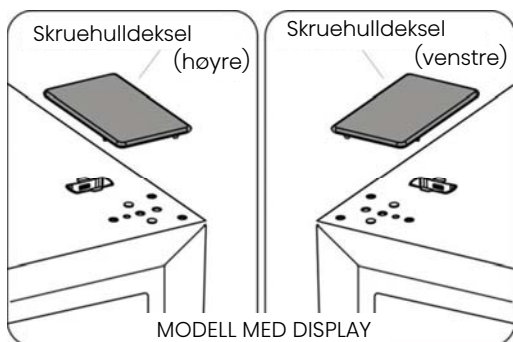

6. For en kjøleskap med display på døren, fjern delen ① fra øvre deksel øverst til venstre, trekk ut delen ②, fjern deretter delen ③ og sett inn delen ④ inn i øvre deksel øverst til høyre. Følg operasjonen ovenfor for å installere delene ③ og ④ på øvre deksel øverst til venstre. Monter delen ① på øvre høyre side av dekslet. For kjøleskap uten skjerm, slipp dette trinnet.

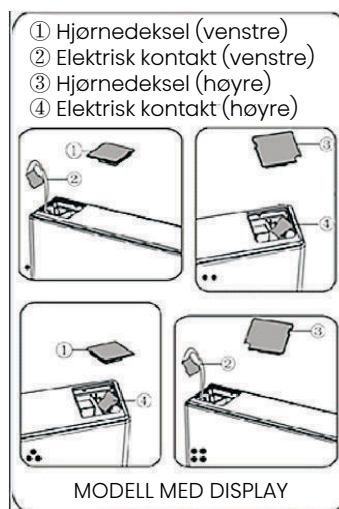

7. Fjern delene ② og ① ved å løsne skruen ③, monter den medfølgende venstre dørstopperen ④ (i plastposen) og delen ② (stoppblokken) på venstre side med skruen ③. Ta vare på delen ① for fremtidig bruk.

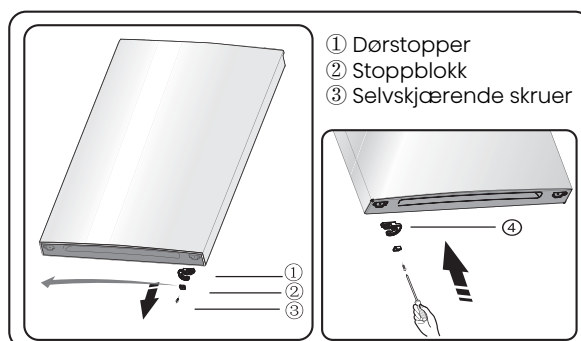

8. Løsne skruer som fester den midterste hengselen og fjern den. Fjern deretter den nedre døren.

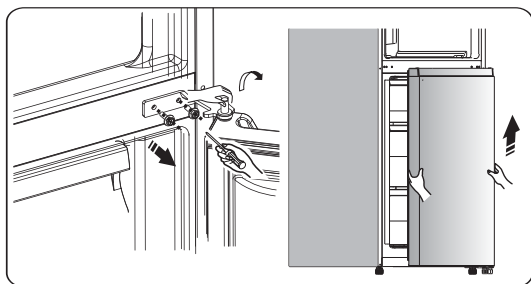

9. Plasser den nedre dørpanelet med siden opp på en jevn overflate. Fjern delene ② og ① ved å løsne skruen ③, monter den medfølgende venstre dørstopperen ④ (i plastposen) og delen ② (stoppblokk) på venstre side med skruen ③. Ta vare på delen ① for fremtidig bruk.

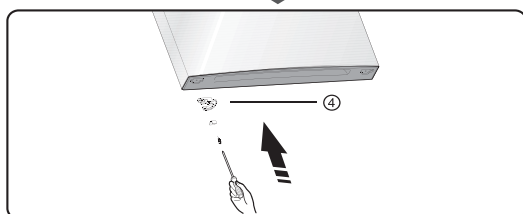

10. Bytt skrueshulldeksels på den midtre dekselplaten fra venstre til høyre, som vist i figuren nedenfor.

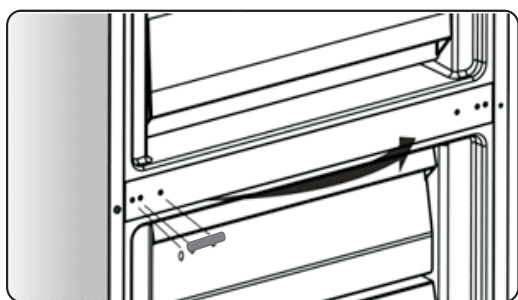

11. Vipp kjøleskapet for å fjerne delen ②.

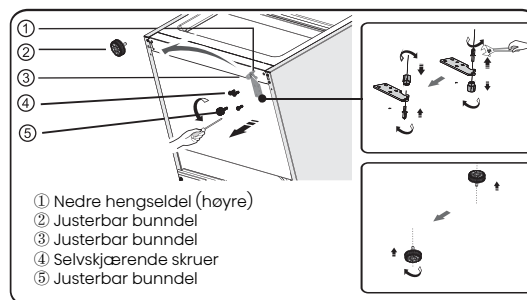

12. For å justere den nedre hengselpinnen, fjern delen ③, løsne pinnen, flytt den til det motsatte hullet, stram den, og installer deretter delen ③ på pinnen.
13. Etter trinn 11, skift gjenstandene, flytt delen ① til venstre, og fest dem deretter med skruer ④. Installer en del ② endelig.

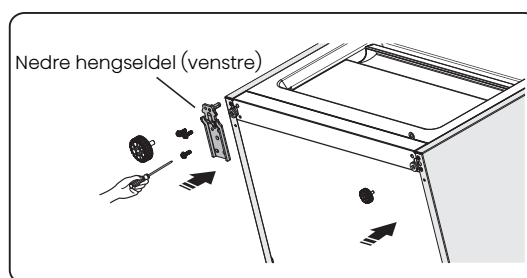

14. Juster den nedre døren på den nederste hengselpinnen og hold den på plass. Roter den midterste hengselen 180°, flytt skiven på akselen til nedre side, juster den midterste hengselens posisjon, og installer den igjen for å feste den nedre døren på plass.

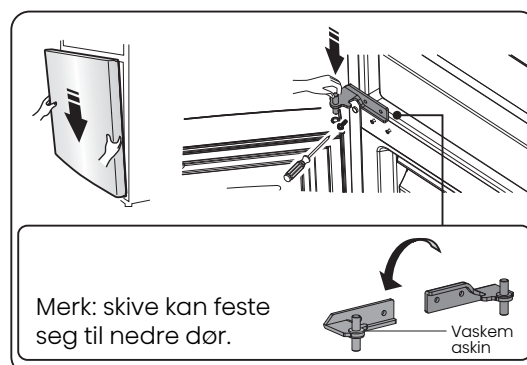

15. Flytt den øvre døren til en passende posisjon, og fest deretter delen ② med skruene ①. Før du fester delen ②, tre kontakten ③ gjennom hengselen ② som i trinn 3. (Støtt den øvre døren under installasjonen)

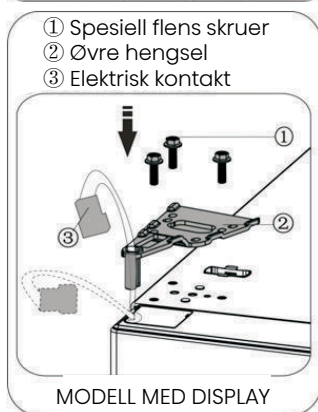
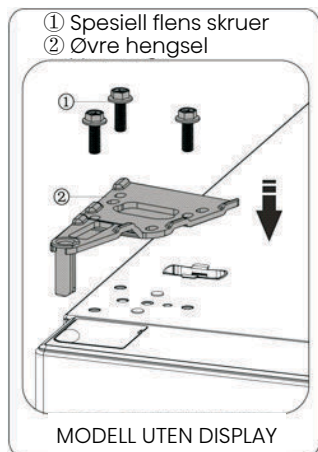
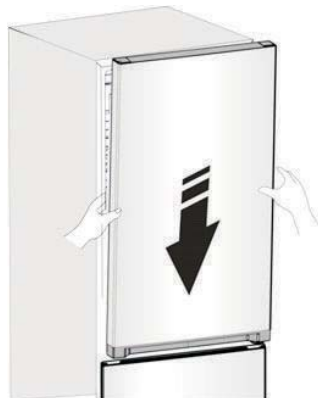

16. Koble til elektrisk kontakt ① som vist, og fest deretter delen ② med skruer ③ i henhold til trinn 2.

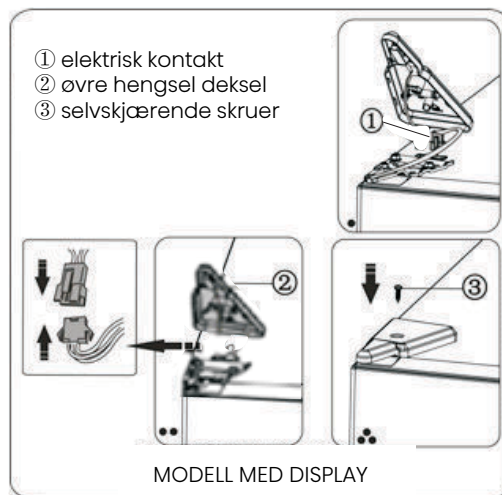

17. Åpne den øvre døren, installer dørstativer, og lukk deretter.

Merk:

Hvis apparatet ditt har et håndtak, snu det ved å følge instruksjonene nedenfor.

Fjern den øvre dør og plasser den på en glatt overflate med panelsiden opp. Spak på delene ① og ④, løsne deretter skruer ② som vist. Flytt håndtaket ③ til høyre side, og installer skruer ②, del ① og del ④ sekvensielt.

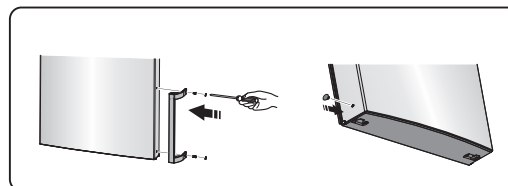
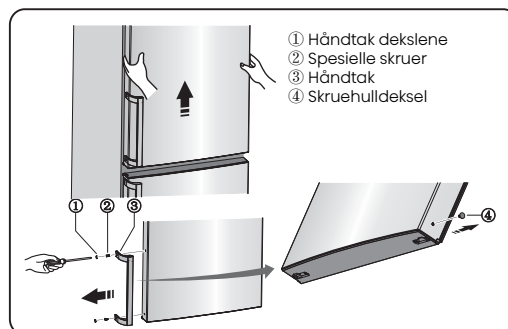

Beskrivelse av apparatet

Utsikt over et apparat uten dispenser

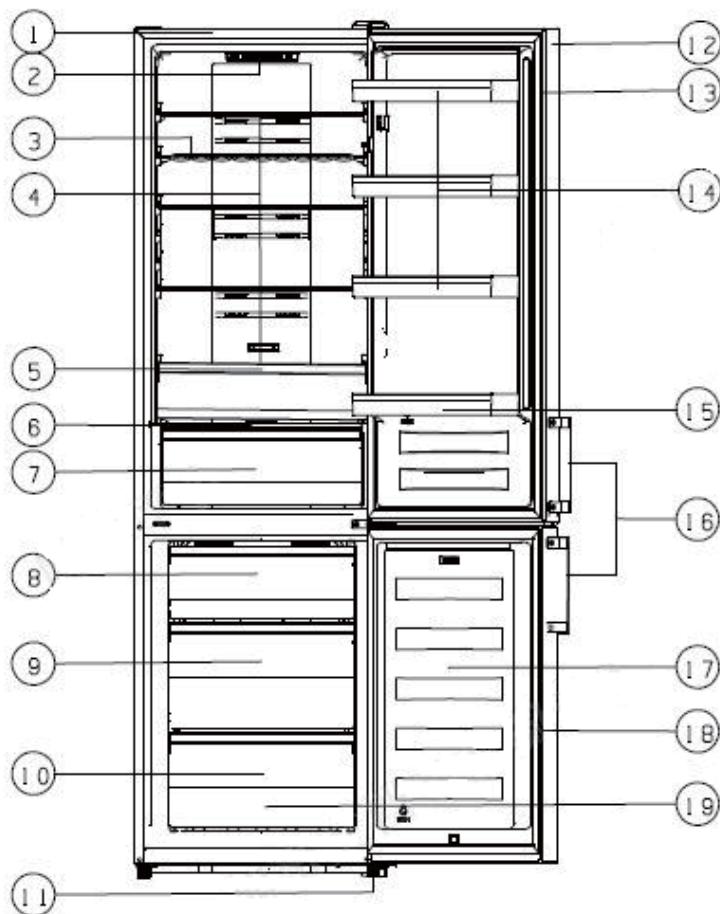

- | | |
|---------------------------|---------------------------|
| 1. Skap | 12. Kjøleskap dør |
| 2. LED lys | 13. Kjøleskap dør pakning |
| 3. Vin hylle (alternativ) | 14. Øvre stativ (x3) |
| 4. Glasshyller | 15. Midt stativ |
| 5. Øvre Crisper | 16. Håndtak (valgfritt) |
| 6. Crisper deksel | 17. Fryser dør |
| 7. Nedre Crisper | 18. Fryser dørpakning |
| 8. Øvre skuff | 19. Tilbehør |
| 9. Midtskuff | |
| 10. Nedre skuff | |
| 11. Justerbare føtter | |

Merk:

- Det kan være små forskjeller mellom kjøleskapet og denne bruksanvisningen på grunn av kontinuerlige produktmodifikasjoner, men funksjonene og bruksmetodene forblir uendret.
- For å øke fryserplassen, fjern skuffs (unntatt den nederste!). For å optimalisere energieffektiviteten, plasser alle hyller og skuff i deres opprinnelige posisjoner som illustrert ovenfor.

Skjermkontroller

Skjermpanel innvendig dør

Betjen apparatet i henhold til kontrollforskriftene som vises på panelene, siden apparatet ditt har tilsvarende funksjoner og moduser. Ved første gangs oppstart vil visningspanelets ikoner begynne å lyse opp. Hvis ingen knapper trykkes inn og dørene forblir lukket, slås bakgrunnsbelysningen av.

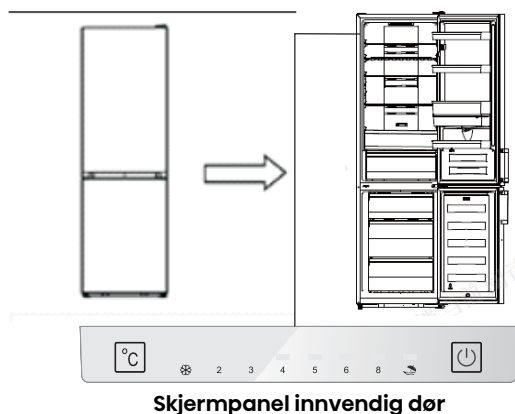

Skjermpanel innvendig dør

Kontroll av temperaturen

Vi foreslår å sette frysetemperaturen til 4°C når du starter den for første gang for optimal matkonservering. For å endre temperaturen, følg instruksjonene som følger med.

MERK: Høyere

temperaturinnstillinger fører til raskere matfrossing.

Forsiktighet!

Innstilling av temperatur fastsetter en gjennomsnittstemperatur for hele kjøleskapet. Temperaturene i hver rom kan avvike fra panelets viste verdier, og varierer med mengden og plasseringen av lagret mat.

Omgivelsestemperaturen kan påvirke apparatets indre temperatur.

Kjøleskap

- Juster kjøleskapstemperaturen mellom 2°C og 8°C etter behov ved å trykke "°C", med visningspanelet som viser de tilsvarende verdiene i

rekkefølge.

Merk: Feriemodus indikeres med en tent "☂". Sjekk instruksjonene for feriemodus.



Super Freeze (Superfrys) (❄)

Super Freeze reduserer raskt fryserens temperatur, noe som muliggjør raskere frysing av mat. Denne prosessen låser inn vitaminer og næringsstoffer i fersk mat, og øker friskheten.

- Aktiver Super Freeze-modus ved å trykke "°C" i 3 sekunder.
- I Super Freeze modus lyser det tilsvarende lyset og fryseren er satt til -24°C.
- For maksimal frysing av mat, vent ca. 24 timer.
- Super Freeze modus slås automatisk av etter 52 timer, og går tilbake til forrige temperaturinnstilling.

Ferie (☂)

Aktiver denne funksjonen ved å trykke "°C" hvis du er borte i en lengre periode.

- Lyset vil lyse når feriemodus er aktivert. Standard frysertemperatur er satt til -18°C og kjøleskapstemperaturen til 15°C.

Viktig! Unngå å oppbevare mat i kjøleskapet under visse prosesser.

3. Bryter (⏻)(skjermpanel inne i dør)

Slå apparatet på eller av med denne knappen.

- Hold "⏻" i 3 sekunder; etter å ha hørt om sommeren, vil apparatet slå seg av.

- Trykk "[⏻]" i 1 sekund; etter sommeren vil apparatet slå seg på.

Demomodus

Demomodus er for visningsformål i butikker, og forhindrer at kjøleskapet avkjøles. I avkjølingsmodus vil kjøleskapet virke operativt, men vil ikke kjøle ned luft.

- I demomodus lyser skjermens ikoner opp i henhold til en sekvens til en hvilken som helst knapp trykkes.

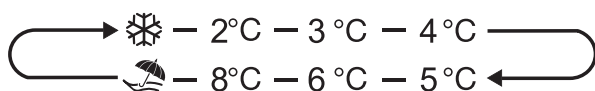

- Avbryt denne modusen ved å trykke "[⏻]" 8 ganger raskt, etterfulgt av 2 sommerlyder. Displayet går tilbake til normalt etter inngrep.

Skjermkontroller

Skjermpanel på dør

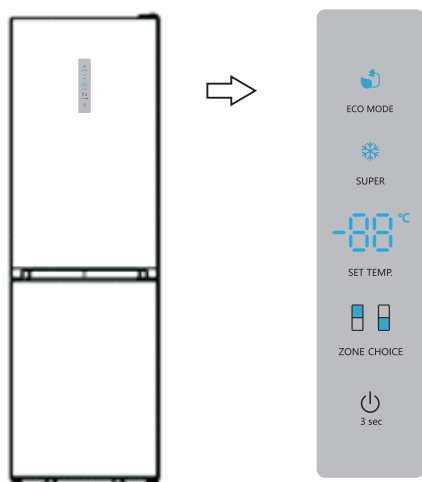

Skjermpanel på dør

Kontroll av temperaturen

Vi foreslår å sette frysetemperaturen til 4°C når du starter den for første gang for optimal matkonservering. For å endre temperaturen, følg instruksjonene som følger med.

MERK: Høyere temperaturinnstillinger fører til raskere matforringelse.

Forsiktighet!

Innstilling av temperatur fastsetter en gjennomsnittstemperatur for hele kjøleskapet. Temperaturene i hver rom kan avvike fra panelets viste verdier, og varierer med mengden og plasseringen av lagret mat. Omgivelsestemperaturen kan påvirke apparatets indre temperatur.

Kjøleskap

● Trykk "ZONE CHOICE", "☐"-lyset aktiveres. Trykk "SET TEMP." for å justere kjøleskapstemperaturen mellom 2°C og 8°C etter behov, med visningspanelet som viser tilsvarende verdier i rekkefølge.

8°C — 7°C — 6°C — 5°C
2°C — 3°C — 4°C

Fryser

Aktiver "ZONE CHOICE" ved å trykke til "☐" lyser. Trykk "SET TEMP." for å justere fryseren temperatur mellom -14°C og -24°C etter ønske, med visningspanelet som viser den tilsvarende verdien i rekkefølge.

-18°C — -19°C — -20°C — -21°C — -22°C — -23°C
-17°C — -16°C — -15°C — -14°C — -24°C

Super Freeze (Superfrys) (❄)

Super Freeze reduserer raskt fryserens temperatur, noe som muliggjør raskere frysing av mat. Denne prosessen låser inn vitaminer og næringsstoffer i fersk mat, og øker friskheten.

- Gå inn i Super Freeze modus ved å trykke "SUPER".
- I Super Freeze modus lyser det tilsvarende lyset og fryseren er satt til -24°C.
- For maksimal frysing av mat, vent ca. 24 timer.
- Super Freeze modus slås automatisk av etter 52 timer, og går tilbake til forrige temperaturinnstilling.

Øko energi

Fryserens strømsparingsmodus reduserer energiforbruket når du er borte.

- Gå inn i økonomisk energimodus ved å trykke "ECO MODE".
- Lyset lyser når økonomisk energimodus er aktiv. Standard frysertemperatur er satt til -17°C og kjøleskapstemperaturen til 6°C.

Bytte om

Slå apparatet på eller av med denne knappen.

- Hold "⏻" i 3 sekunder til en sommer høres og "OF" vises på det digitale lyset, og slår av apparatet.
- Trykk "⏻" i 3 sekund; etter sommeren vil apparatet slå seg på.

Alarm

- Hvis kjøleskapsdøren er åpen i over 2 minutter, aktiveres en døralarm. Ved døralarm vil en sommer lyde tre ganger hvert minutt og stopper automatisk etter åtte minutter.
- For å spare energi, minimer varigheten av å holde døren åpen. Døralarmen stopper når døren lukkes.

Bruker apparatet ditt

Apparatet leveres med tilbehør, og denne delen forklarer deres optimale bruk.

Dør stativer

● Oppbevaring av egg, hermetiske væsker, flaskedrikker og pakket mat er egnet; unngå å plassere for tunge gjenstander i stativeren.

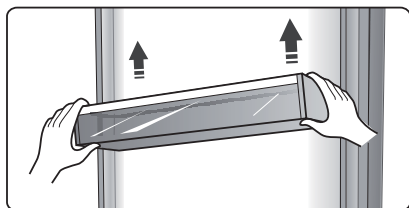

Hylle i kaffekammer

● Kjøleskapet inneholder tre hyller, som kan tas ut for rengjøring.

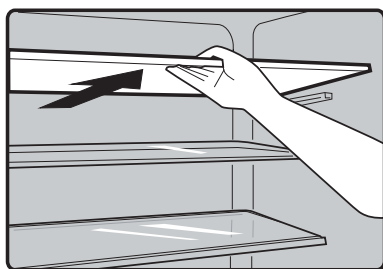

Ekstra ferskboks (valgfritt)

● Noen modeller inkluderer en ekstra ferskboks (skuff). Denne skuffen gir en lavere temperatur for midlertidig oppbevaring av bedervelige gjenstander som fisk og kjøtt. Temperaturen i denne delen av ferskrommet er vanligvis ca. 2°C lavere. Juster temperaturen med skyvestangen. Se anbefalingene i tabellen nedenfor for veiledning.

kjøleskap temp. sett	skyvestangen	mat	lagringsperiode
2°C	rett mest	Fisk og kjøtt	<3 dager
5°C	rett mest	frukt	<2 uker
8°C	rett mest	grønnsaker	<5 dager

Merk: Den faktiske temperaturen til de ekstra ferskboksene (skuff) kan variere på grunn av miljøtemperatur og temperaturinnstillinger, og varierer innenfor et visst område. Det er normalt at væsker i denne skuffen fryser, siden temperaturen kan falle under null.

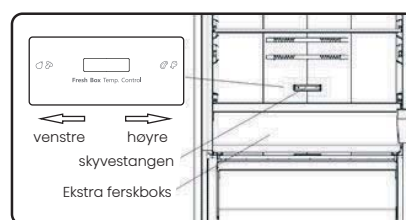

Fleksibel vinstativ

● Denne rom-en er for oppbevaring av vin eller drikke på flaske og kan tas av for rengjøring.

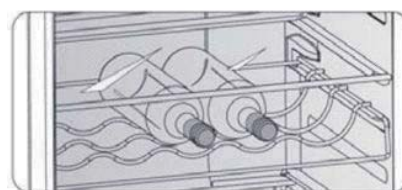

Crisper deksel

● Denne funksjonen kontrollerer crispers temperatur, og forhindrer tap av vegetabilsk fuktighet.
● Juster skyvestangen på crisper deksel for å opprettholde ulike fuktighetsnivåer i crisper. Flytt skyvestangen til venstre for høyere luftfuktighet, ideelt for lengre, ferskere lagring av grønnsaker og frukt; skyv den til høyre reduserer fuktigheten.



skyvestangen

crisper deksel

Frukt og grønnsaker sprøere

● Egnet for oppbevaring av frukt og grønnsaker.

Fryseskuff

● Bruk den til å lagre matvarer som må fryses, som kjøtt, fisk, iskrem, etc.

Isbitbrett

● Det brukes til å lage isbiter. For å lage isbiter, fyll vann i isbitbrettene uten å overgå topplinjen (ideelt sett fyll til åtti prosent av brettets kapasitet). Plasser brettet i fryseskuffen og vent i minst to timer på isdannelse. Etter at isbiter er dannet, vri skuffen forsiktig for å skille kuberen.

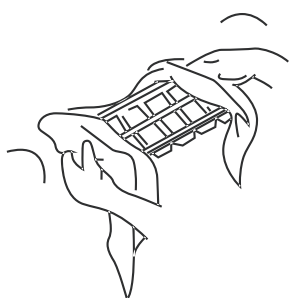

Nyttige tips og råd

Energisparetips

Følg disse energisparetipsene for effektiv bruk.

- Minimer dørens åpningstid for å spare energi.
- Plasser apparatet vekk fra varmekilder (Direkte sollys, elektriske ovner, komfyrer osv.).
- Unngå å stille inn temperaturer kaldere enn nødvendig.
- Ikke oppbevar varm mat eller fordampende væsker inne.
- Installer apparatet i et ventilert område med lav luftfuktighet. Se kapittelet Installerer ditt nye apparat for veiledning.
- Hvis skuffene, crisper og hyller er arrangert som vist i diagrammet, unngå å endre konfigurasjonen da den er designet for maksimal energieffektivitet.

Tips for kjøling av ferske matvarer

- Unngå å plassere varm mat direkte i kjøleskapet eller fryseren, da det øker den indre temperaturen, noe som får kompressorene til å jobbe hardere og forbruke mer energi.
- Deksel eller pakk inn matvarer, spesielt de med sterk lukt.
- Plasser maten slik at fri luftsirkulasjon rundt den.

Tips for kjøling

- Kjøtt (Alle typer) Pakk inn mat av polyetylen: pakk inn og plasser på glasshyllen over grønnsaksskuffen. Følg matens oppbevaringstider og utløpsdatoer anbefalt av produsenter.
- Kokt mat, kalde retter osv.: Mat bør deksesles og kan plasseres på hvilken som helst hylle.
- Frukt og grønnsaker: Spesiell skuff for viss matoppbevaring.
- Smør og ost: Mat bør være lufttett i folie eller

plastfolie.

- Melkeflasker: Gjenstander som krever lokk skal oppbevares i dørstativer.

Tips for frysing

- Før du lagrer mat, la apparatet fungere på høyere innstillinger i minst 2 timer ved oppstart eller etter en periode uten bruk.
- Tilbered mat i små porsjoner for rask, fullstendig frysing og for å bare tine den nødvendige mengden senere.
- Pakk maten inn i aluminiumsfolie eller lufttette polyetylenomslag.
- Unngå at fersk, ufrossen mat kommer i kontakt med allerede frossen mat for å unngå å øke temperaturen på sistnevnte.
- Isprodukter kan forårsake frostforbrenninger på huden hvis de konsumeres umiddelbart etter fjerning fra fryseren.
- Merk og dater hver frossen pakke for å overvåke lagringstiden.

Tips for oppbevaring av frossen mat

- Kontroller at frossen mat ble oppbevart riktig av forhandleren.
- Mat bør ikke fryses på nytt når den er tint, da den forringes raskt. Overhold lagringstiden anbefalt av matvareprodusenten.

Slår av apparatet

Hvis apparatet skal slås av for en lengre periode, følg spesifikke trinn for å forhindre muggdannelse.

1. Fjern all mat.
2. Koble strømpluggen fra stikkontakten.
3. Rengjør og tørk interiøret grundig.
4. Åpne alle dører litt for luftsirkulasjon ved langvarig ikke-bruk.

Rengjøring og stell

Regelmessig rengjøring (minst annenhver måned) av apparatet, inkludert utvendig og innvendig tilbehør, er nødvendig for hygienen.

Advarsel!

Ikke koble apparatet til strømnettet under rengjøring for å unngå fare for elektrisk støt! Slå av og koble fra apparatet før rengjøring.

Utvendig rengjøring

Rengjør apparatet regelmessig for å opprettholde utseendet.

- Rengjør kontrollpanelet med en myk klut.
- Spray vann på en klut i stedet for direkte på apparatets overflate. Dette hjelper jevnt å fordele fuktighet over overflaten.
- Rengjør dører, håndtak og skapflater med mildt rengjøringsmiddel og tørk med en myk klut.

Forsiktighet!

- Skarpe gjenstander kan skrape opp overflaten og bør unngås.
- Unngå å bruke tynner, bilvaskemiddel, Clorox, eterisk olje, skurende rengjøringsmidler eller løsemidler som benzen til rengjøring. Slike materialer kan skade overflaten og forårsake brann.

Innvendig rengjøring

Regelmessig rengjøring av innsiden av apparatet anbefales. Rengjøring er lettere når matlagrene er lave. Rengjør innsiden av kjøleskapet med en mild bikarbonatløsning, skyllderetter med varmt vann med en oppvridd svamp eller klut. Tørk hyller og kurver grundig før du setter dem tilbake. Tørk alle overflater og avtagbare deler grundig før de monteres igjen.

Hyppig åpning eller langvarig åpning av fryseren kan forårsake frostopppbygging på innerveggene i fryserommet, til tross for automatisk avriming. Hvis frosten er tykk, velg et tidspunkt når fryseren er nesten tom for å tine:

1. For å tine, fjern eksisterende mat og kurver, koble fra apparatet og la dørene stå åpne. Luft området grundig for å fremskynde prosessen.
2. Rengjør fryseren etter avriming som tidligere beskrevet.

Forsiktighet!

Unngå å bruke skarpe gjenstander for å tine fryserommet. Slå på og koble til apparatet først etter at det er helt tørt innvendig.

Dørtetninger rengjøring

Pass på å holde dørtetninger rene. Klebrig mat og drikke kan føre til at tetninger fester seg og rives i stykker når døren åpnes. Rengjør forseglingen med mildt rengjøringsmiddel og varmt vann. Skyllderetter grundig etter rengjøring.

Forsiktighet! Sørg for at dørtetninger er tørre før du slår på apparatet.

Bytte av LED-lyset:

Advarsel: Brukere må ikke erstatte LED-lyset! Kontakt kundeservice for assistanse dersom LED-lyset er skadet.

Feilsøking

Tilfelle problemer med apparatet eller tvil om dets korrekte funksjon, utfør noen grunnleggende kontroller før du ringer etter service, som beskrevet nedenfor.

Advarsel! Unngå å forsøke å reparere apparater selv. Hvis problemet vedvarer etter å ha utført de nevnte kontrollene, kontakt en kvalifisert elektriker, autorisert servicetekniker eller butikken der produktet ble kjøpt.

Problem	Mulig årsak og løsning
Apparatet fungerer ikke som det skal	Sjekk om strømledningen er riktig plagget inn i stikkontakten.
	Inspiser og bytt ut sikringen eller kretsen i strømforsyningen om nødvendig.
	Det er normalt at fryseren stopper under avrimingssyklusen eller kort tid etter at apparatet er slått på, for å sikre kompressoren.
Lukter fra rom	Det kan hende at interiøret må rengjøres
	Visse matvarer, beholdere eller innpakninger kan forårsake lukt.
Støy fra apparatet	Frukt og grønnsaker sprøere <ul style="list-style-type: none"> ●Kompressor kjørellyder. ●Luftbevegelsesstøy fra fryserens lille viftemotor eller annen rom er normalt. ●Vannkokende gurglende lyd. ●Støy under automatisk avriming. ●Kompressorstart indikert med en klikkelyd.
	Andre uvanlige lyder kan oppstå på grunn av ulike årsaker; kontrollere og iverksette nødvendige tiltak om nødvendig. <ul style="list-style-type: none"> ●Skapet er ikke i vater. ●Sørg for at apparatets rygg ikke berører veggen. ●Støy fra falt eller rullende flasker/beholdere.
Motoren går kontinuerlig	Motorens hyppige lyd er normal, spesielt under følgende visse forhold: <ul style="list-style-type: none"> ●Unødvendig kalde temperaturinnstillinger. ●En stor mengde varm mat har nylig blitt lagret. ●Eksterne høye temperaturer kan påvirke apparatet. ●Overdreven eller hyppige døråpninger. ●Etter installasjon eller en lengre periode med å være slått av.

Frostdannelse i rom.	Sørg for at luftutløpene ikke blokkeres av mat, og ordne mat for tilstrekkelig ventilasjon i apparatet. Sørg for at døren er helt lukket. For tinningsinstruksjoner, se avsnittet "Rengjøring og stell".
Temperaturen inne er for varm	Problemer som langvarig eller hyppig døråpning, hindringer som holder dørene åpne, eller utilstrekkelig klaring rundt apparatet kan føre til temperaturøkninger inne.
Temperaturen inne er for kald	Øk temperaturen som instruert i delen "Skjermkontroller".
Dører kan ikke lukkes lett	Sjekk om toppen av kjøleskapet vippes 10-15mm bakover for selvlukkende dører, eller om innvendige elementer hindrer lukking av døren.
Vann drypper på gulvet	Vannkannen på skaps bakre bunn kan være ujevnt i vater, dreneringstuten under toppen av kompressoren depot er kanskje ikke riktig justert for å lede vann inn i pannen, eller vannetuten kan være blokkert. Du må kanskje trekke deg vekk fra veggen for å inspisere pannen og tuten. Se etter problemer med strømavbrudd hvis isen i bøtta smelter til vann og renner til gulvet.
Lyset virker ikke	<ul style="list-style-type: none">● LED-lyset kan være skadet. For utskifting av LED-lys, se kapittelet om Rengjøring og stell.● Hvis døren forblir åpen for lenge, deaktiverer kontrollsystemet lysene; lukk og åpne døren igjen for å aktivere dem på nytt.

Avhending av apparater

Ikke kast dette apparatet som husholdningsavfall.

Emballasjematerialer

Resirkuler emballasjematerialer merket med resirkuleringssymbolet. Når du kaster apparatet, må det kun gjøres på et autorisert avfallsmottak.

Før avhending av apparatet

1. Koble fra stikkkontakten.

2. Klipp og kast strømledningen og støpselet på en sikker måte.

Advarsel! Kjøleskap inneholder kjølemiddel og isolasjonsgasser. Kast kjølemiddel og gasser fagmessig for å unngå øyeskader eller antennelse. Sørg for at kjølemiddelkretsslengen er uskadet før avhending.

Riktig avhending av dette produktet	
	<p>Dette symbolet på produktet eller emballasjen indikerer at det ikke skal behandles som husholdningsavfall. I stedet for å kaste det på feil måte, ta med apparatet til et egnet innsamlingspunkt for gjenvinning av elektrisk og elektronisk utstyr. Riktig avhending av dette produktet er avgjørende for å unngå potensielle skadevirkninger på miljøet og menneskers helse som kan oppstå fra upassende avfallshåndtering av denne varen. For detaljert resirkuleringsinformasjon, kontakt din lokale kommune, husholdningsavfallstjenesten eller butikken der du kjøpte produktet.</p>

Følg disse instruksjonene for å unngå matforurensning:

- Lang døråpninger øker temperaturen betydelig i apparatets rom.
- Rengjør jevnlig overflater i kontakt med mat og tilgjengelige dreneringssystemer.
- Oppbevar rått kjøtt og fisk i egnede beholdere i kjøleskapet for å unngå kontakt med eller drypp på annen mat.
- To-stjerners frossenmatrom er egnet for oppbevaring av ferdigfrossen mat, lage iskrem og isbiter.
- En-, to- og trestjerners rom er ikke laget for frysing av fersk mat.

Rekkefølge	Rom TYPE	Mål lagringstemperatur. [°C]	Passende mat
1	Kjøleskap	+2~+8	Oppbevar egg, kokt mat, pakket mat, frukt, grønnsaker, meieriprodukter, kaker, drikke og annen mat som ikke kan fryses.
2	(***)*-Fryser	≤-18	Sjømat (fisk, reker, skalldyr), ferskvannsprodukter og kjøttprodukter, anbefalt for 3 måneders lagring, forringes i smak og ernæring over tid, men er egnet for frysing som fersk mat.
3	***-Fryser	≤-18	Sjømat (fisk, reker, skalldyr), ferskvannsprodukter og kjøttprodukter, anbefalt for 3 måneders lagring, forringes i smak og ernæring ved lengre lagring og egner seg ikke til frysing som fersk mat.
4	**-Fryser	≤-12	Sjømat (fisk, reker, skalldyr), ferskvannsprodukter og kjøttprodukter, anbefalt for 2 måneders lagring, forringes i smak og ernæring ved lengre lagring og egner seg ikke til frysing som fersk mat.
5	*-Fryser	≤-6	Sjømat (fisk, reker, skalldyr), ferskvannsprodukter og kjøttprodukter, som anbefales for 1 måneders lagring, brytes ned i smak og næring jo lenger de lagres og er uegnet til frysing som fersk mat.
6	0-stjerners	-6~0	Fersk svinekjøtt, storfekjøtt, fisk, kylling, noe pakket bearbeidet mat osv. (Anbefales å spise innen samme dag, helst senest 3 dager). Delvis innkapslet bearbeidet mat (ikke-frysbar mat)
7	Slapp av	-2~+3	Fersk/frosset svinekjøtt, storfekjøtt, kylling og ferskvannsprodukter osv. konsumeres best innen 7 dager under 0°C, og samme dag over 0°C, helst innen 2 dager. Oppbevaring av sjømat: under 0 i 15 dager, oppbevaring over 0°C anbefales ikke.
8	Fersk mat	0~+4	Ferskt svinekjøtt, biff, fisk, kylling, kokt mat osv. (Anbefales å spise innen samme dag, helst ikke mer enn 3 dager)
9	Vin	+5~+20	rødvin, hvitvin, musserende vin etc.

Merk: oppbevar forskjellige matvarer i henhold til rom eller mål oppbevaringstemperaturer for dine kjøpte produkter.

- Slå av, avrim, rengjør, tørk og la døren stå åpen på et tomt kjøleapparat i lengre perioder for å forhindre muggdannelse inni.

Hisense

life reimagined

KÄYTTÖOHJEET

Lue nämä käyttöohjeet huolellisesti ennen kuin käytät tätä laitetta, säilytä ne myöhempää käyttöä varten

FI

Suomalainen

Sisältö

Turvallisuustiedot ja varoitukset.....	2	Laitteen käyttö.....	19
Uuden laitteen asentaminen.....	9	Hyödyllisiä vihjeitä ja vinkkejä.....	21
Oven kääntäminen.....	10	Puhdistus ja hoito.....	22
Laitteen kuvaus.....	14	Vianmääritys.....	23
Näytön hallintalaitteet.....	15	Laitteen hävittäminen.....	25



Turvallisuustiedot ja varoitukset

Turvallisuutesi varmistamiseksi lue tämä käyttöohje huolellisesti läpi ennen laitteen asentamista ja ensimmäistä käyttökertaa, mukaan lukien vihjeet ja varoitukset. Turhien virheiden ja onnettomuuksien välttämiseksi on tärkeää varmistaa, että kaikki laitetta käyttävät henkilöt tuntevat perusteellisesti laitteen toiminta- ja turvallisuusominaisuudet. Säilytä nämä käyttöohjeet ja varmista, että ne siirretään tai myydään laitteen mukana, jotta kaikki käyttäjät saavat asianmukaista tietoa sen käytöstä ja turvallisuushuomautuksista.

Hengen ja omaisuuden turvallisuuden vuoksi pidä kiinni näiden käyttöohjeiden varotoimista, sillä valmistaja ei vastaa laiminlyönnistä aiheutuneista vahingoista.

Turvallisuus lapsille ja muille haavoittuvassa asemassa oleville henkilöille

● EN-standardin mukaan

Tätä laitetta voivat käyttää vähintään 8-vuotiaat lapset ja henkilöt, joilla on heikentyneet fyysiset, sensoriset tai henkiset kyvyt tai joilla ei ole kokemusta ja tietoa, jos heitä on valvottu tai opastettu laitteen turvallisesta käytöstä ja he ymmärtävät siihen liittyvät vaarat. Lapset eivät saa leikkiä laitteella. Lapset eivät saa puhdistaa tai huoltaa laitetta ilman valvontaa.

3-8-vuotiaat lapset saavat lastata ja purkaa kylmälaitteita.

● IEC-standardin mukaan

Tätä laitetta ei ole tarkoitettu sellaisten henkilöiden (mukaan lukien lasten) käyttöön, joiden fyysiset, aistien tai henkiset kyvyt ovat heikentyneet tai joilla ei ole kokemusta tai tietoa, ilman heidän turvallisuudestaan vastaavan henkilön valvontaa tai ohjeita.

- Lapsia on valvottava sen varmistamiseksi, että he eivät leiki laitteella.
- Pidä kaikki pakkaukset poissa lasten ulottuvilta, sillä niissä on tukehtumisvaara.
- Jos poistat laitteen käytöstä, vedä pistoke pistorasiasta, katkaise liitântäkaapeli (mahdollisimman läheltä laitetta) ja irrota luukku, jotta leikkivät lapset eivät saisi sähköiskua tai jäisi kiinni laitteen sisään.
- Jos tämä laite, jossa on magneettiset ovitiivisteet, korvaa vanhemman laitteen, jonka ovessa tai kannessa on jousilukko (salpa), varmista, että jousilukko tehdään käyttökelvottomaksi ennen vanhan laitteen hävittämistä. Muuten siitä voi tulla lapsen kuolemanloukku.

Yleinen turvallisuus



- VAROITUS – Tämä laite on tarkoitettu käytettäväksi kotitalouksissa ja vastaavissa paikoissa, kuten
 - liikkeiden, toimistojen ja muiden työympäristöjen keittiötiloihin;
 - maalaistaloissa sekä hotelleissa, motelleissa ja muissa sen tyyppisissä ympäristöissä;
 - majoitusliikkeissä;
 - pitopalveluissa ja vastaavissa muissa kuin vähittäiskaupan sovelluksissa.
- VAROITUS – Älä säilytä tässä laitteessa räjähdysalttiita aineita, kuten aerosolipurkkeja, joissa on syttyvää ponneainetta.
- VAROITUS – Jos syöttöjohto on vaurioitunut, se on

vaihdettava valmistajan, sen huoltoedustajan tai vastaavan pätevyyden omaavan henkilön toimesta vaaran välttämiseksi.

- VAROITUS – Pidä laitteen kotelossa tai sisäänrakennetussa rakenteessa olevat ilmanvaihtoaukot vapaina.
- VAROITUS – Älä käytä muita kuin valmistajan suosittelemia mekaanisia laitteita tai muita keinoja sulatusprosessin nopeuttamiseksi.
- VAROITUS – Älä vahingoita kylmäaineputkistoa.
- VAROITUS – Älä käytä sähkölaitteita laitteen elintarvikesäilytysastioiden sisällä, elleivät ne ole valmistajan suosittelemaa tyyppiä.
- VAROITUS – Kylmäaine ja eristeen puhalluskaasu ovat syttyviä. Kun hävität laitteen, hävitä se vain valtuutetussa jätteenkäsittelykeskuksessa. Älä altista liekille.
- VAROITUS – Varmista laitetta sijoittaessasi, että syöttöjohto ei jää kiinni tai vahingoitu.
- VAROITUS – Älä sijoita useita kannettavia pistorasioita tai kannettavia virtalähteitä laitteen takaosaan.

Valaistuslamppujen vaihtaminen

- VAROITUS – Käyttäjä ei saa vaihtaa valaisimia! Jos valaistuslamput ovat vaurioituneet, ota yhteyttä asiakaspalveluun.

Tämä varoitus koskee vain jääkaappeja, joissa on valaisevia lamppuja.

Kylmäaine

Laitteen kylmäainepiirissä on kylmäaineena isobuteeni (R600a), joka on ympäristöystävällinen, mutta kuitenkin syttyvä kaasu. Varmista laitteen kuljetuksen ja asennuksen aikana, että mikään kylmäainepiirin osista ei vaurioidu.

Kylmäaine (R600a) on syttyvä.

● **VAROITUS** – Jääkaapit sisältävät eristettyjä kylmäainetta ja kaasuja. Kylmäaine ja kaasut on hävitettävä ammattilaisen toimesta, koska ne voivat aiheuttaa silmävammoja tai syttyä. Varmista, että kylmäaineletkut eivät ole vaurioituneet ennen asianmukaista hävittämistä.



Symboli  on varoitus ja osoittaa, että kylmäaine ja eristeen puhalluskaasu ovat syttyviä.

VAROITUS: Tulipalovaara/syttyvät materiaalit

Jos kylmäaineputkisto vaurioituu:

- Vältä liekkien ja sytytyslähteiden avaamista.
- Tuuleta huolellisesti huone, jossa laite sijaitsee.

Teknisten tietojen tai tämän tuotteen muuttaminen millään tavalla on vaarallista.

Johdon vaurioituminen voi aiheuttaa oikosulun, tulipalon ja/tai sähköiskun.



Sähköturvallisuus

1. Virtajohtoa ei saa pidentää.
2. Varmista, että verkkopistoke ei ole puristunut tai vahingoittunut.
Puristunut tai vaurioitunut verkkopistoke voi ylikuumentua ja aiheuttaa tulipalon.
3. Varmista, että laitteen verkkopistoke on ulottuvissa.
4. Älä vedä pääjohdosta.
5. Jos verkkopistokkeen pistorasia on löysä, älä työnnä verkkopistoketta sisään. On olemassa sähköiskun tai tulipalon vaara.
6. Laitetta ei saa käyttää ilman sisävalaistuslampun suojusta.
7. Jääkaappia käytetään vain yksivaiheisella

vaihtovirralla 220~240V/50Hz. Jos jännitteen vaihtelu käyttäjän alueella on niin suurta, että jännite ylittää edellä mainitun laajuuden, varmista turvallisuuden vuoksi, että käytät vaihtovirtaa. Automaattinen jännitteensäädin yli 350W jääkaappiin. Jääkaapissa on käytettävä erityistä pistorasiaa muiden sähkölaitteiden kanssa yhteisen pistorasian sijaan. Pistokkeen on vastattava pistorasiaa, jossa on maadoitusjohto.

Päivittäinen käyttö

- Älä säilytä palavaa kaasua tai nesteitä laitteessa, räjähdysvaaran vuoksi.
- Älä käytä laitteessa mitään sähkölaitteita (esim. sähköisiä jäätelökoneita, tehosekoittimia jne.).
- Irrottaessasi pistoketta vedä aina pistoke pistorasiasta, älä vedä kaapelista.
- Älä aseta kuumia esineitä tämän laitteen muoviosien lähelle.
- Älä aseta elintarvikkeita suoraan takaseinässä olevaa ilmanpoistoaukkoa vasten.
- Säilytä valmiiksi pakattuja pakastettuja elintarvikkeita valmistajan ohjeiden mukaisesti.
- Laitteen valmistajan säilytys-suosituksia on noudatettava tarkasti. Katso asiaankuuluvat säilytysohjeet.
- Älä aseta hiilihapotettuja juomia pakastinlokeroon, koska se luo säiliöön painetta, joka voi aiheuttaa sen räjähtämisen ja vaurioittaa laitetta.
- Pakastettu ruoka voi aiheuttaa paleltumia, jos sitä nautitaan suoraan pakastelokerosta.
- Älä aseta laitetta suoraan auringonvaloon.
- Pidä palavat kynttilät, lamput ja muut avoimet liekit kaukana laitteesta, jotta ne eivät sytytä laitetta tuleen.

- Laite on tarkoitettu ruokatavaroiden ja/tai juomien säilyttämiseen tavanomaisessa kotitaloudessa tässä ohjekirjassa selostetulla tavalla. Ole varovainen laitetta siirrettäessä, sillä laite on painava.
- Älä poista tai kosketa pakastelokerosta esineitä, jos kätesi ovat kosteat/märät, sillä tämä voi aiheuttaa ihohiertymiä tai vammoja.
- Älä koskaan seiso pohjan, laatikoiden, ovien jne. päällä.
- Pakastettuja elintarvikkeita ei saa pakastaa uudelleen sulatuksen jälkeen.
- Älä syö mehujäätä tai jääkuutioita suoraan pakastimesta, sillä se voi aiheuttaa suuhun ja huuliin vammoja.
- Jotta esineet eivät putoaisi ja aiheuttaisi vammoja tai vaurioita laitteelle, älä ylikuormita ovihyllyjä äläkä laita liikaa ruokaa pakastuslaatikoihin.
- Tätä kylmälaitetta ei ole tarkoitettu käytettäväksi sisäänrakennettuna laitteena.

varovaisuutta!

Hoito ja puhdistus

- Ennen huoltoa sammuta laite ja irrota verkkopistoke pistorasiasta.
- Älä puhdista laitetta metalliesineillä, höyrypuhdistimella, eteerisillä öljyillä, orgaanisilla liuottimilla tai hankaavilla puhdistusaineilla.
- Älä käytä muovisten sijasta teräviä esineitä huurteen poistamiseen laitteesta.

Asennus Tärkeää!

- Noudata sähköliitännässä huolellisesti tässä käyttöohjeessa annettuja ohjeita. Pura laite pakkauksesta ja tarkista, onko siinä vaurioita.
- Älä kytke laitetta, jos se on vaurioitunut. Ilmoita mahdollisista vaurioista välittömästi myyjälle. Säilytä tässä tapauksessa pakkaus.

-
- On suositeltavaa odottaa vähintään neljä tuntia ennen laitteen kytkemistä, jotta öljy pääsee virtaamaan takaisin kompressoriin.
 - Laitteen ympärillä on oltava riittävä ilmankierto, koska sen puuttuminen johtaa ylikuumenemiseen. Riittävän ilmanvaihdon saavuttamiseksi noudata asennusta koskevia ohjeita.
 - Jos mahdollista, laitteen takaosa ei saa olla liian lähellä seinää, jotta lämpimät osat (kompressori, lauhdutin) eivät aiheuta tulipalon vaaraa. Noudata asennusta koskevia ohjeita.
 - Laitetta ei saa sijoittaa pattereiden tai liesien läheisyyteen.
 - Varmista, että verkkopistoke on ulottuvissa laitteen asennuksen jälkeen.

Huolto

- Kaikki laitteen huoltoon tarvittavat sähkötyöt on annettava sähköasentajan tai muun pätevän henkilön tehtäväksi.
- Tämä tuote on huollettava valtuutetussa huoltokeskuksessa, ja siinä saa käyttää vain aitoja varaosia.
 - 1) Jos laite on Frost Free -laite.
 - 2) Jos laitteessa on pakastelokero.

Uuden laitteen asentaminen

Ennen laitteen ensimmäistä käyttökertaa on syytä tutustua seuraaviin vinkkeihin.

Laitteen ilmanvaihto



Jäähdytysjärjestelmän tehokkuuden parantamiseksi ja energian säästämiseksi on tarpeen ylläpitää hyvää ilmanvaihtoa laitteen ympärillä lämmön haihtumista varten. Tästä syystä jääkaapin ympärillä on oltava riittävästi vapaata tilaa.

Ehdotus: Suositeltavaa on, että jääkaapin takaosasta seinään on 50-70mm tilaa, yläosasta vähintään 100mm, sivusta seinään vähintään 100mm ja edessä on vapaata tilaa, jotta ovet avautuvat 115°. Kuten seuraavissa kuvissa on esitetty.

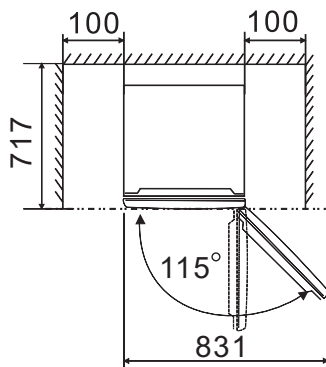
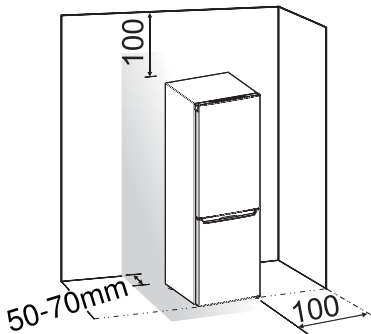

Huomautus:

● Tämä laite toimii hyvin alla olevassa taulukossa esitetyissä ilmastoluokissa SN-T. Laite ei välttämättä toimi kunnolla, jos se jätetään pitkään ilmoitettua korkeampaan tai matalampaan lämpötilaan.

Ilmastoluokka	Ympäristön lämpötila
SN	+10°C - +32°C
N	+16°C - +32°C
ST	+16°C - +38°C
T	+16°C - +43°C

● Sijoita laite kuivaan paikkaan, jossa ei ole korkeaa kosteutta.
 ● Pidä laite poissa suorasta auringonvalosta, sateelta tai pakkaselta. Sijoita laite pois lämmönlähteistä, kuten uuneista, takoista tai lämmittimistä.

Laitteen pohjan tasaus

● Jotta laitteen takaosan alaosa olisi riittävän tasainen ja ilma kiertäisi riittävästi, voi olla tarpeen säätää laitteen pohjalevyjä. Voit säätää niitä manuaalisesti käsin tai käyttämällä sopivaa jakoavainta.
 ● Jotta ovet sulkeutuvat itsestään, kallista yläosaa taaksepäin noin 10mm.

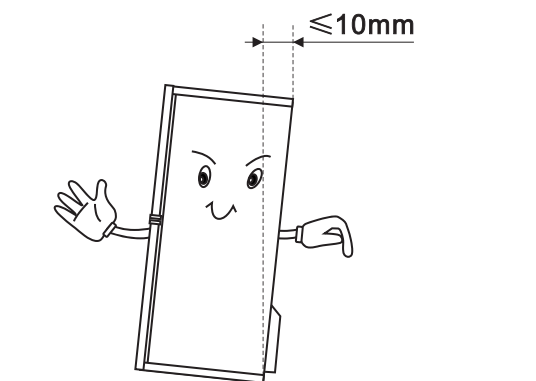





Oven kääntäminen

Sivua, josta ovi aukeaa, voidaan vaihtaa oikeasta sivusta (toimituksen mukainen) vasempaan sivuun, jos asennuspaikka sitä vaatii.

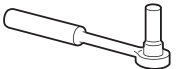
Varoitus! Kun ovi käännetään, laitetta ei saa kytkeä verkkovirtaan. Varmista, että pistoke on irrotettu pistorasiasta.

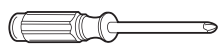
Tarvittavat työkalut

Ei toimiteta	
	
8mm hylsyavain	Talttapääruuvimeisseli
	
Ristipääruuvimeisseli	8mm jakoavain

● Kallista jääkaappia tarvittaessa taaksepäin, jotta pääset käsiksi alustaan, laite kannattaa asettaa pehmeän vaahtomuovipakkauksen tai vastaavan materiaalin päälle, jotta jääkaapin takalevy ei vahingoitu. Oven kääntämiseksi taaksepäin suositellaan yleensä seuraavia vaiheita.

Eri mallit saattavat olla eri kuvissa. Mallit on kirjoitettu kuvaan. Jos jotkin osat eivät näy kuvassa, jätä kyseinen kuvaus huomiotta.

1. Aseta jääkaappi pystyasentoon. Avaa ylempi ovi ja ota kaikki ovitelineet ulos (jotta telineet eivät vaurioidu) ja sulje ovi.

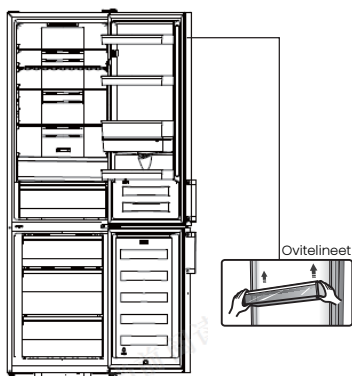

2. Irrota osa ①, irtonainen osa ② jääkaapin oikeasta yläreunasta.

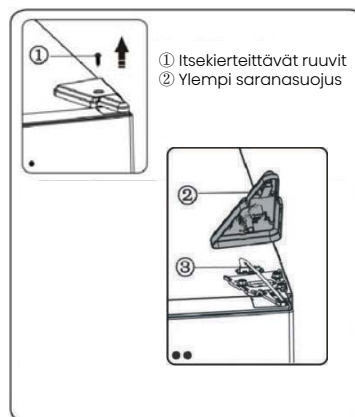

3. Irrota ruuvit ① ja sarana ②. Kun jääkaappi, jossa on näyttö ovella, sinun on vietävä liitin ③ saranan ② reiän läpi. (Pidä yläovesta kiinni käsin asennuksen aikana).

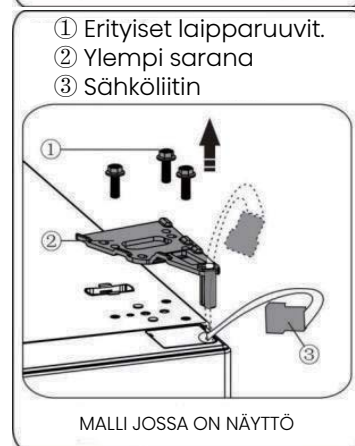

4. Irrota yläovi keskimmäisestä saranasta nostamalla ovi varovasti suoraan ylös. Aseta sitten ylempi ovi sileälle pinnalle yläkansi ylöspäin.

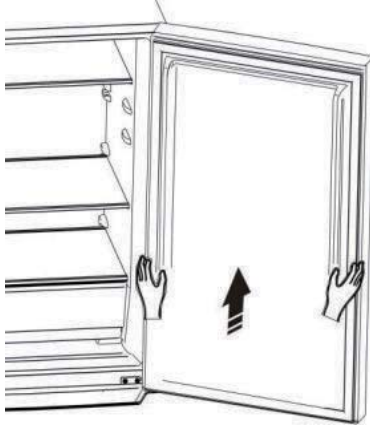

5. Kun jääkaappi, jonka ovesa on näyttö, ota muovipussista ruuvireikien suojus (oikea) ja asenna se jääkaapin rungon oikeaan yläreunaan. Irrota sitten ruuvireiän suojus (vasen) laitteen vasemmasta yläreunasta ja laita se muovipussiin. Kun jääkaappi ilman ovesa olevaa näyttöä, vedä ruuvireikien suojus vasemmalta puolelta oikealle ylöspäin ja kiinnitä se oikealle puolelle.

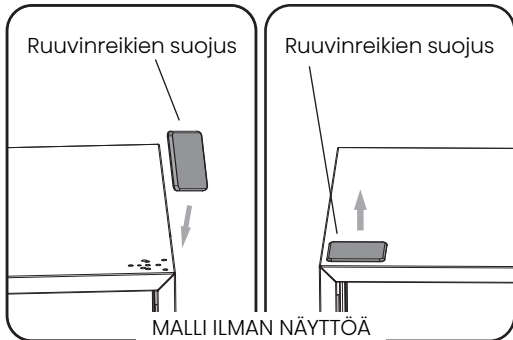

6. Kun jääkaappi, jonka ovesa on näyttö, irrota osa ① yläkannen vasemmasta yläreunasta ja ota osa ② ulos. Irrota sitten osa ③ ja aseta osa ④ yläkannen oikeaan yläreunaan. Asenna osa ③ ja osa ④ edellä kuvatun mukaisesti yläkannen vasempaan yläkulmaan. Asenna osa ① yläkannen oikealle yläpuolelle. Jos jääkaapissa ei ole näyttöä ovesa, ohita tämä vaihe.

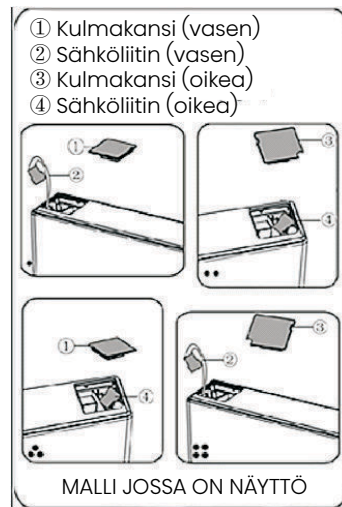

7. Löysää ruuvi ③ ja ota alas osa ② ja osa ①. Asenna mukana toimitettu (muovipussissa) korvaava oven pysäytin vasen ④ ja osa ② (pysäytinlohko) vasemmalle puolelle ruuvilla ③. Säilytä osa ① laitteen mukana myöhempää käyttöä varten.

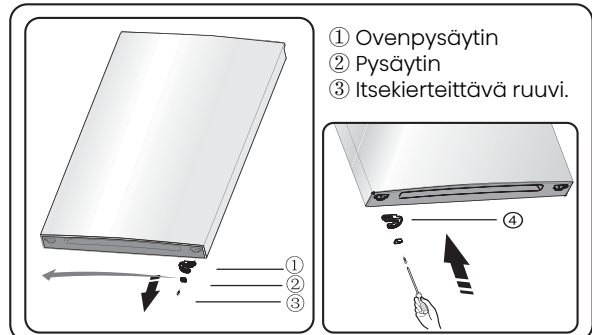

8. Irralliset ruuvit, joita käytetään keskisaranan kiinnittämiseen ja irrottamiseen. Irrota sitten alaovi.

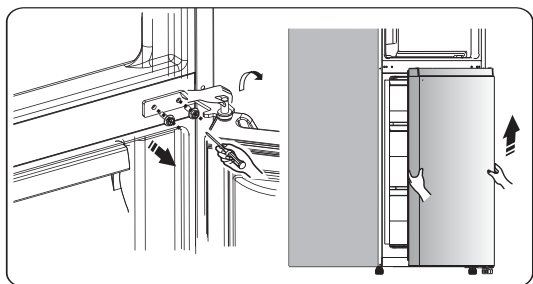

9. Aseta alaovi sileälle pinnalle paneeli ylöspäin. Löysää ruuvi ③ ja ota alas osa ② ja osa ①. Asenna mukana toimitettu (muovipussissa) korvaava oven pysäytin vasen ④ ja osa ② (pysäytinlohko) vasemmalle puolelle ruuvilla ③. Säilytä osa ① laitteen mukana myöhempää käyttöä varten.

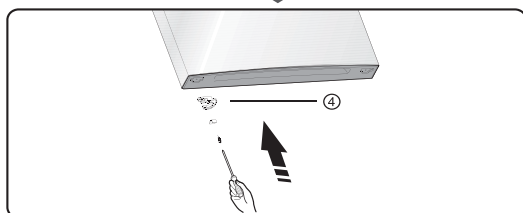

10. Vaihda keskimmäisen kansilevyn ruuvinreikien suojukset vasemmalta oikealle (kuten alla olevassa kuvassa).

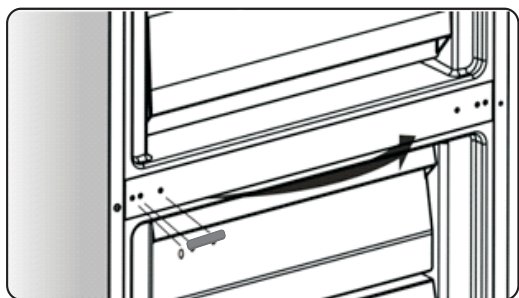

11. Kallista jääkaappi taaksepäin ja poista osa ②.

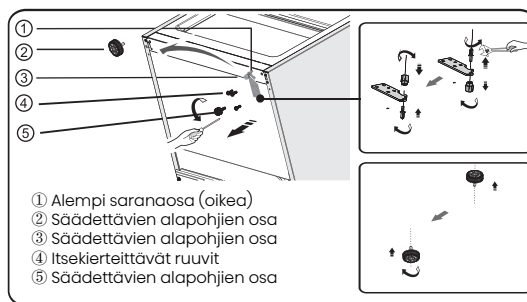

12. Irrota osa ③ alemmasta saranatapista, löysää alempaa saranatappia, vaihda se käännteiseen reikäkohtaan ja kiristä se sitten paikalleen ja asenna osa ③ alempaan saranatappiin.

13. Vaihda osat, jotka on asennettu uudelleen vaiheessa 11, vaihda osa ① vasemmalle ja kiinnitä ne sitten ruuveilla ④. Asenna lopuksi osa ②.

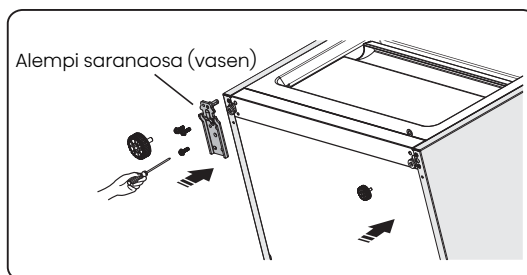

14. Aseta alaovi alimman saranatapin päälle ja pidä se paikallaan. Käännä keskimmäistä saranaa 180°, vaihda akselilla oleva aluslevy alemmalle puolelle, säädä keskimmäinen sarana sopivaan asentoon ja asenna se varmistaen, että alaovi on tukevasti paikallaan.

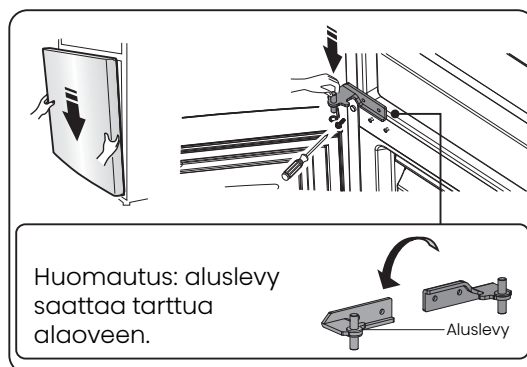

15. Siirrä yläovi sopivaan asentoon ja kiinnitä osa ② ruuveilla ①. Ennen kuin kiinnität osan ②, vie liitin ③ saranan ② läpi (ks. vaihe 3). (Pidä yläovesta kiinni käsin asennuksen aikana)

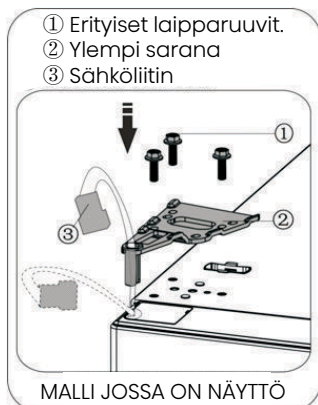
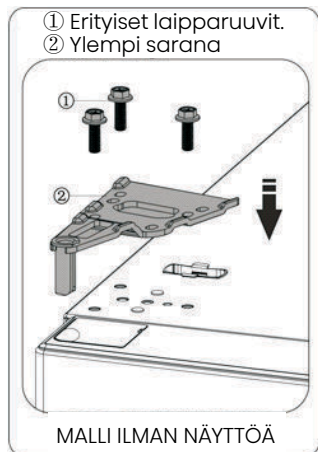

16. Kytke sähköliitin ① kuvan osoittamalla tavalla ja kiinnitä osa ② ruuveilla ③, katso vaihe 2.



17. Avaa yläovi, asenna ovitelineet ja sulje se.

Huomautus:

Jos laitteessa on kahva, käännä se noudattamalla alla olevia ohjeita. Irrota yläovi ja aseta se sileälle alustalle paneeli ylöspäin. Vipua osa ① ja osa ④ ja irrota ruuvit ②, kuten kuvassa näkyy. Vaihda kahva ③ oikealle puolelle ja asenna ruuvit ②, osa ① ja osa ④.

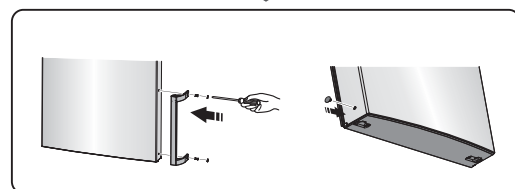
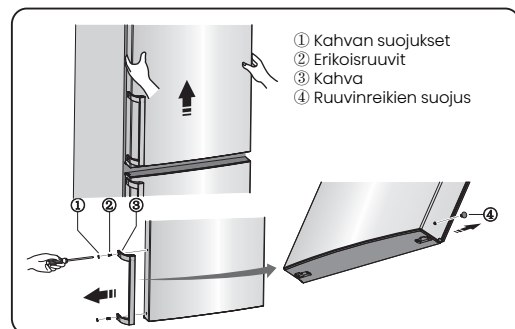

Laitteen kuvaus

Näkymä laitteesta ilman annostelijaa

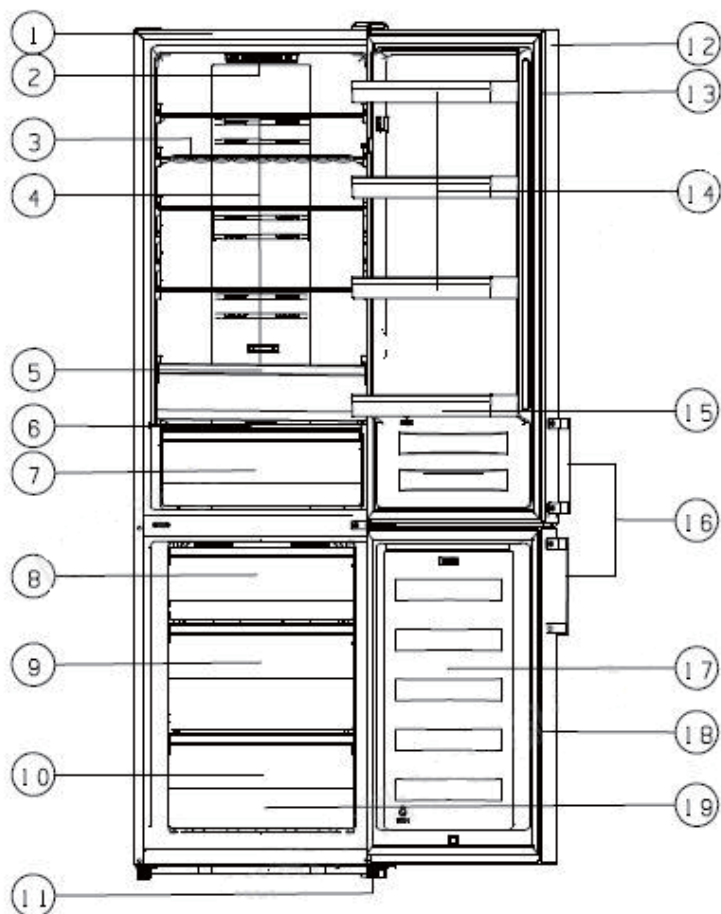

- | | |
|----------------------------|------------------------------|
| 1. Kaappi | 12. Jääkaapin ovi |
| 2. LED-valo | 13. Jääkaapin oven tiiviste |
| 3. Viinihylly (vaihtoehto) | 14. Ylempi teline (x3) |
| 4. Lasihyllyt | 15. Keskimmäinen teline |
| 5. Ylempi kuivausrumpu | 16. Kahva (valinnainen) |
| 6. Säilölaatikon kansi | 17. Pakastimen ovi |
| 7. Alempi säilykekammio | 18. Pakastimen oven tiiviste |
| 8. Ylempi laatikko | 19. Lisävarusteet |
| 9. Keskimmäinen laatikko | |
| 10. Alempi laatikko | |
| 11. Säädettävät jalat | |

Huomautus:

- Koska tuotteitamme muutetaan jatkuvasti, jotkin jääkaapin osat saattavat poiketa hieman tästä käyttöohjeesta, mutta sen toiminnot ja käyttötavat pysyvät samoina.
- Saadaksesi lisää tilaa pakastimeen voit poistaa laatikot (paitsi pakastimen alin laatikko!). Jotta saat tästä tuotteesta parhaan mahdollisen energiakäytön, aseta kaikki hyllylaatikot alkuperäiseen asentoonsa yllä olevan kuvan mukaisesti.

Näytön hallintalaitteet

Näyttöpaneeli oven sisäpuolella

Käytä laitettasi seuraavien ohjaussäätöjen mukaisesti. Laitteessasi on alla olevissa kuvissa esitetyt näyttöpaneelit vastaavat toiminnot ja tilat.

Kun laitteeseen kytketään virta ensimmäisen kerran, näyttöpaneelin kuvakkeiden taustavalo alkaa toimia. Jos mitään painikkeita ei ole painettu ja ovet ovat kiinni, taustavalo sammuu.

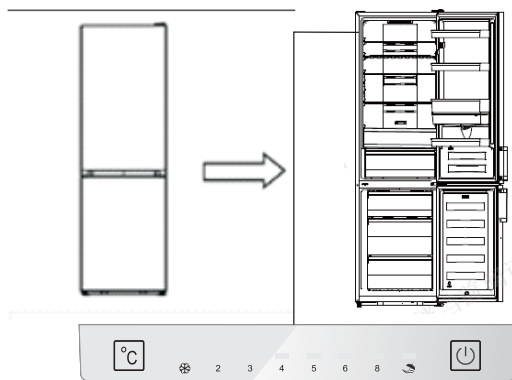

Näyttöpaneeli oven sisäpuolella

Lämpötilan säätäminen

Elintarvikkeiden optimaalisen säilyvyyden varmistamiseksi suosittelemme, että kun käynnistät jääkaapin ensimmäistä kertaa, jääkaapin lämpötila asetetaan 4°C:een. Jos haluat muuttaa lämpötilaa, noudata alla olevia ohjeita.

HUOMAUTUS: Korkean lämpötilan asetus nopeuttaa ruoan hävikkiä. Varovaisuutta!

Kun asetat lämpötilan, asetat koko jääkaapin keskilämpötilan. Lämpötilat kunkin lokeron sisällä voivat poiketa paneelissa näytetyistä lämpötila-arvoista riippuen siitä, kuinka paljon elintarvikkeita säilytät ja mihin niitä sijoitat. Myös ympäristön lämpötila voi vaikuttaa laitteen sisällä vallitsevaan todelliseen lämpötilaan.

Jääkaappi

●Paina "°C" asettaaksesi jääkaapin lämpötilan tarpeen mukaan 2°C:n ja 8°C:n välille, jolloin näyttöpaneeli näyttää vastaavat arvot seuraavan järjestyksen mukaisesti. Huomautus: Kun "☂" syttyy, lomatila on aktivoitu. Tarkista lomatilan ohje.



Super Freeze(❄)

Super Freeze laskee nopeasti lämpötilaa pakastimen sisällä, joten elintarvikkeet jäätyvät nopeammin. Tämä voi pitää tuoreen ruoan vitamiini- ja ravintoainepitoisuuden sekä tuoreuden korkeana pidempään.

●Voit painaa "°C" 3 sekunnin ajan siirtyäksesi Super Freeze-tilaan.

●Kun Super Freeze -tila on valittuna, valo syttyy ja pakastimen lämpötilaksi asetetaan -24°C.

●Jos pakastettavan ruoan määrä on maksimissaan, odota noin 24 h.

●Super Freeze kytkeytyy automaattisesti pois päältä 52 tunnin kuluttua, minkä jälkeen pakastuslämpötila-asetus palautuu edelliseen asetukseen.

Loma(☂)

Jos aiot olla pitkään poissa, paina "°C", jotta voit aktivoida tämän toiminnon.

●Kun Lomatila on aktivoitu, valo syttyy. Pakastimen lämpötilaksi asetetaan -18°C ja jääkaapin lämpötilaksi 15°C.

Tärkeää! Älä säilytä mitään elintarvikkeita jääkaapissa tänä aikana.

3. Kytkin (⏻) (näyttöpaneeli ovessa)

Voit kytkeä laitteen päälle tai pois päältä painamalla tätä painiketta.

- Paina "[ON]" 3 sekunnin ajan, summeriäänen jälkeen laite kytkeytyy pois päältä.

- Paina "[OFF]" 1 sekunnin ajan, niin laite kytkeytyy päälle äänimerkin jälkeen.

Demotila

Demotila on myymäläesittelyä varten, ja se estää jääkaappia tuottamasta viileää ilmaa. Tässä jäähdytys pois päältä -tilassa jääkaappi saattaa näyttää toimivan, mutta se ei tuota viileää ilmaa.

- Demotilassa näytön kuvakkeiden taustavalaistus palaa seuraavan järjestyksen mukaisesti, kunnes painat mitä tahansa painiketta.

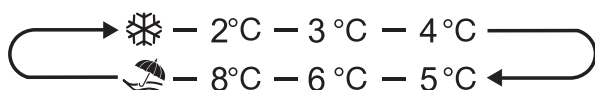

- Voit peruuttaa tämän tilan painamalla "[ON]" 8 kertaa nopeasti, jolloin summeri soi 2 kertaa. Tämän jälkeen näyttö palaa normaalitilaan.

Näytön hallintalaitteet

Näyttöpaneeli ovenssa

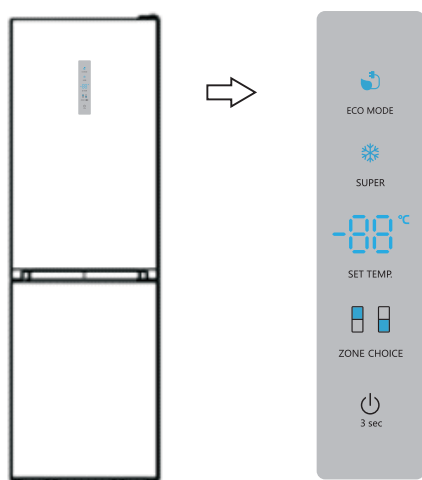

Näyttöpaneeli ovenssa

Lämpötilan säätäminen

Elintarvikkeiden optimaalisen säilyvyyden varmistamiseksi suosittelemme, että kun käynnistät jääkaapin ensimmäistä kertaa, jääkaapin lämpötila asetetaan 4°C:een. Jos haluat muuttaa lämpötilaa, noudata alla olevia ohjeita.

HUOMAUTUS: Korkean lämpötilan asetus nopeuttaa ruoan hävikkiä.

Varovaisuutta!

Kun asetat lämpötilan, asetat koko jääkaapin keskilämpötilan. Lämpötilat kunkin lokeron sisällä voivat poiketa paneelissa näytetyistä lämpötila-arvoista riippuen siitä, kuinka paljon elintarvikkeita säilytät ja mihin niitä sijoitat. Myös ympäristön lämpötila voi vaikuttaa laitteen sisällä vallitsevaan todelliseen lämpötilaan.

Jääkaappi

● Paina "ZONE CHOICE", "☐"-valo syttyy. Paina sitten "SET TEMP." Voit asettaa jääkaapin lämpötilan 2°C ja 8°C välille tarpeen mukaan, ja näyttöpaneeli näyttää vastaavat arvot seuraavan järjestyksen mukaisesti.

8°C — 7°C — 6°C — 5°C
2°C — 3°C — 4°C

Pakastin

Paina "ZONE CHOICE", kun "☐"-valo syttyy. Paina sitten "SET TEMP.", voit asettaa pakastimen lämpötilan tarpeen mukaan -14°C:n ja -24°C:n välille, ja näyttöpaneeli näyttää vastaavan arvon seuraavan järjestyksen mukaisesti.

-18°C — -19°C — -20°C — -21°C — -22°C — -23°C
-17°C — -16°C — -15°C — -14°C — -24°C

Super Freeze(❄)

Super Freeze laskee nopeasti lämpötilaa pakastimen sisällä, joten elintarvikkeet jäätyvät nopeammin. Tämä voi pitää tuoreen ruoan vitamiini- ja ravintoainepitoisuuden sekä tuoreuden korkeana pidempään.

- Voit painaa "SUPER"-painiketta päästäksesi Super Freeze-tilaan.
- Kun Super Freeze -tila on valittuna, valo syttyy ja pakastimen lämpötilaksi asetetaan -24°C.
- Jos pakastettavan ruoan määrä on maksimissaan, odota noin 24 h.
- Super Freeze kytkeytyy automaattisesti pois päältä 52 tunnin kuluttua, minkä jälkeen pakastuslämpötila-asetus palautuu edelliseen asetukseen.

Eco-energia

Tämä toiminto saa pakastimen toimimaan virransäästötilassa, joka on hyödyllinen energiankulutuksen vähentämiseksi, kun olet poissa.

- Voit painaa "ECO MODE" siirtyäksesi virransäästötilaan.
- Kun virransäästötila on aktivoitu, merkkivalo syttyy. Pakastimen

lämpötilaksi asetetaan -17°C ja jääkaapin lämpötilaksi 6°C .

Kytkin

Voit kytkeä laitteen päälle tai pois päältä painamalla tätä painiketta.

- Paina "⏻" 3 sekunnin ajan, summerin jälkeen digitaalinen merkkivalo näyttää "OF", laite kytkeytyy pois päältä.
- Paina "⏻" 3 sekunnin ajan, niin laite kytkeytyy päälle äänimerkin jälkeen.

Hälytys

- Kun jääkaapin ovi on ollut auki yli 2 minuuttia, ovihälytys soi. Ovihälytyksen yhteydessä summeri soi 3 kertaa 1 minuutin välein ja se lakkaa automaattisesti 8 minuutin kuluttua.
- Energian säästämiseksi vältä pitämästä ovea pitkään auki, kun käytät laitetta. Ovihälytys voidaan poistaa myös sulkemalla ovi.

Laitteen käyttö

Laitteen mukana toimitetaan useita lisävarusteita, ja tässä osassa kuvataan, miten niitä käytetään parhaiten.

Oven teline

● Laite soveltuu mm. kananmunien, nestesäilykkeiden, pullotettujen juomien ja pakattujen elintarvikkeiden säilytykseen. Älä aseta telineisiin liian painavia tavaroita.

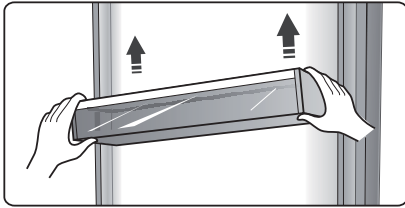

Jääkaapin hyllyt

● Jääkaapissa on kolme hyllyä, ja ne voidaan ottaa pois puhdistusta varten.

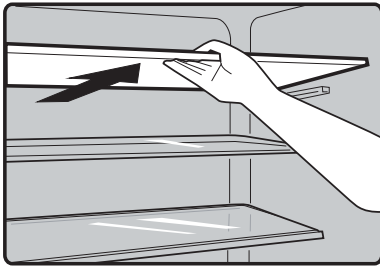

Lisävarusteena saatava vihanneslaatikko (valinnainen)

● Tietyissä malleissa on ylimääräinen vihanneslaatikko. Tässä laatikossa voit säilyttää kalaa, lihaa ja muita helposti hajoavia elintarvikkeita väliaikaisesti alhaisemmassa lämpötilassa. Normaalisti sen lämpötila on noin 2°C alhaisempi kuin sen osan normaali lämpötila. Voit siirtää liukupalkkia lämpötilan asettamiseksi. Alla olevassa taulukossa on joitakin suosituksia, joita voit tarkastella.

Jääkaapin lämpötilan asetus	liukukisko	ruoka	säilytysaika
2°C	oikeanpuoleisiin	Kala ja liha	<3 päivää
5°C	oikeanpuoleisiin	hedelmät	<2 viikkoa
8°C	oikeanpuoleisiin	vihannekset	<5 päivää

Huomautus: Koska ympäristön lämpötila ja asetustemperatura vaikuttavat molemmat ylimääräisen vihanneslaatikon lämpötilaan, todellinen lämpötila voi hieman vaihdella. Tämän laatikon lämpötila voi olla nolaa alhaisempi, joten on normaalia, jos laatikossa oleva neste on jäänyt.

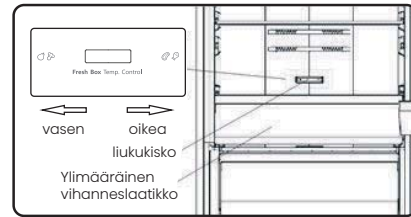

Joustava viiniteline

● Se on tarkoitettu pullotetun viinin tai juomien säilytykseen, ja se voidaan ottaa pois puhdistusta varten.

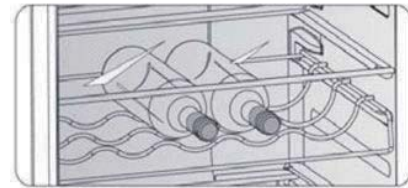

Säilölaatikon kansi

● Se säätelee säilyketilan lämpötilaa ja estää vihanneksia menettämästä kosteutta.
● Voit säätää säilyketilan kannen liukupalkkia pitämään eri kosteuden. Vedä liukupalkkia vasemmalle, niin ilmankosteus on korkeampi, mikä voi säilyttää vihanneksia ja hedelmiä pitkään ja tuoreena. Oikealla on alhaisempi ilmankosteus.

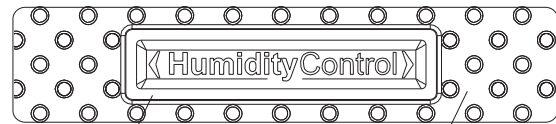

liukukisko

säilölaatikon kansi

Hedelmien ja vihannesten säilöntälaatikko

● Se sopii hedelmien ja vihannesten säilytykseen.

Pakastinlaatikko

● Sitä käytetään pakastettavien elintarvikkeiden, kuten lihan, kalan, jäätelön jne. säilyttämiseen.

Jääkuutioalusta

● Käytetään jääkuutioiden valmistamiseen. Jääkuutioiden valmistamiseksi täytä jääpalalokeroon vettä. Vedenpinta ei saa ylittää ylärajaa (mieluiten 80% tilavuudesta). Aseta tarjotin pakastuslaatikkoon ja odota vähintään kaksi tuntia, kunnes jääpaloja on muodostunut. Kun kuutiot ovat muodostuneet, kierrä lokeroa varovasti, jotta kuutiot ja lokerot irtoavat toisistaan.



Hyödyllisiä vihjeitä ja vinkkejä

Energiansäästövinkejä

Suosittellemme, että noudatat alla olevia vinkkejä energian säästämiseksi.

- Yritä välttää oven pitämistä auki pitkiä aikoja energian säästämiseksi.
- Varmista, että laite on kaukana kaikista lämmönlähteistä (suora auringonvalo, sähköuuni tai liesi jne.).
- Älä aseta lämpötilaa matalammaksi kuin on tarpeen.
- Älä säilytä laitteessa lämmintä ruokaa tai haihtuvaa nestettä.
- Sijoita laite hyvin tuuletettuun, kuivaan huoneeseen. Katso luku Uuden laitteen asentaminen.
- Jos kaaviossa näkyy oikea yhdistelmä laatikoita, säilykettä ja hyllyjä varten, älä säädä yhdistelmää, sillä tämä on suunniteltu energiatehokkaimmaksi kokoonpanoksi.

Tuoreiden elintarvikkeiden jäähdytystä koskevia vihjeitä

- Älä aseta kuumia elintarvikkeita suoraan jääkaappiin tai pakastimeen, sillä silloin sisälämpötila nousee, jolloin kompressorin työmäärä nousee ja energiaa kuluu enemmän.
- Peitä tai kääri ruoka, erityisesti jos sillä on voimakas tuoksu.
- Aseta ruoka oikein, jotta ilma pääsee kiertämään vapaasti sen ympärillä.

Jäähdytystä koskevia vihjeitä

- Liha (kaikki lajit) Käärity ruoka: kääri ja aseta lasihyllylle vihanneslaatikon yläpuolelle. Noudata aina valmistajien ilmoittamia elintarvikkeiden parasta ennen - aikoja.
- Kypsennetty ruoka, kylmät ruoat yms.:
Ne on peitettävä ja ne voidaan sijoittaa mille tahansa hyllylle.
- Hedelmät ja vihannekset:
Ne on säilytettävä niille tarkoitettussa laatikossa.
- Voi ja juusto:
Olisi käärittävä ilmatiiviiseen folioon tai muovikelmuun.

- Maitopullot:

Pitäisi olla kansi ja ne pitäisi säilyttää ovihyllyissä.

Vihjeitä pakastamista varten

- Kun laite käynnistetään ensimmäistä kertaa tai kun se on ollut pitkään käyttämättä, anna sen käydä vähintään 2 tuntia korkeammilla asetuksilla ennen kuin laitot siihen ruokaa.
- Valmista elintarvikkeet pieninä annoksina, jotta ne voidaan pakastaa nopeasti ja kokonaan ja jotta myöhemmin voidaan sulattaa vain tarvittava määrä.
- Kääri ruoka alumiinifolioon tai ilmatiiviiseen kelmuun.
- Älä anna tuoreen, jäädyttämättömän ruoan koskettaa jo jäädytettyä ruokaa, jottei sen lämpötila nouse.
- Jäädytetyt tuotteet, jos ne nautitaan välittömästi pakastinlokerosta poistamisen jälkeen, aiheuttavat todennäköisesti paleltumia iholle.
- On suositeltavaa merkitä ja päivätä jokainen pakastepakkaus, jotta säilytysaikaa voidaan seurata.

Vihjeitä pakasteiden säilytykseen

- Varmista, että pakasteet on säilytetty oikein myymälässä.
- Sulattamisen jälkeen ruoka pilaantuu nopeasti, eikä sitä saa pakastaa uudelleen. Älä ylitä elintarvikkeen valmistajan ilmoittamaa säilytysaikaa.

Laitteen sammuttaminen

Jos laite on kytkettävä pois päältä pidemmäksi aikaa, on ryhdyttävä seuraaviin toimenpiteisiin homeen syntymisen välttämiseksi.

1. Poista kaikki elintarvikkeet.
2. Irrota verkkopistoke pistorasiasta.
3. Puhdista ja kuivaa sisätilat perusteellisesti.
4. Varmista, että kaikki ovet on kiilattu hieman auki, jotta ilma pääsee kiertämään.

Puhdistus ja hoito

Hygieniasyistä laite (myös ulko- ja sisätarvikkeet) on puhdistettava säännöllisesti (vähintään kahden kuukauden välein).

Varoitus!

Laitetta ei saa kytkeä sähköverkkoon puhdistuksen aikana, sillä sähköiskun vaara on olemassa! Ennen puhdistusta kytke laite pois päältä ja irrota pistoke pistorasiasta.

Ulkopuolinen puhdistus

Laitteen hyvän ulkonäön säilyttämiseksi se on puhdistettava säännöllisesti.

- Pyyhi ohjauspaneeli puhtaalla, pehmeällä liinalla.
- Suihkuta vettä puhdistusliinaan sen sijaan, että suihkuttaisit vettä suoraan laitteen pinnalle. Tämä auttaa varmistamaan kosteuden tasaisen jakautumisen pinnalle.
- Puhdista ovet, kahvat ja kaapin pinnat miedolla pesuaineella ja pyyhi ne sitten kuivaksi pehmeällä liinalla.

Varovaisuutta!

- Älä käytä teräviä esineitä, sillä ne todennäköisesti naarmuttavat pintaa.
- Älä käytä puhdistukseen ohennetta, autopesuainetta, klooria, eteeristä öljyä, hankaavia puhdistusaineita tai orgaanista liuotinta, kuten bentseeniä. Ne voivat vahingoittaa laitteen pintaa ja aiheuttaa tulipalon.

Sisätilojen puhdistus

Laitteen sisätilat on puhdistettava säännöllisesti. Ne on helpompi puhdistaa, kun elintarvikkeita on vähän. Pyyhi pakastimen sisäpuoli heikolla soodaliuoksella ja huuhtelee se sitten lämpimällä vedellä sienellä tai liinalla. Pyyhi täysin kuivaksi ennen

hyllyjen ja korien asentamista takaisin paikoilleen. Kuivaa kaikki pinnat ja irrotettavat osat huolellisesti, ennen kuin asetat ne takaisin paikoilleen. Vaikka tämä laite sulattaa automaattisesti, pakastelokeron sisäseinämiin voi muodostua huurrekerros, jos pakastimen ovi avataan usein tai pidetään auki liian kauan. Jos huurre on liian paksua, valitse ajankohta, jolloin pakastin on lähes tyhjä, ja toimi seuraavasti:

1. Poista olemassa olevat ruoka- ja tarvikkeet, irrota laite verkkovirrasta ja jätä ovet auki. Tuuleta huone perusteellisesti nopeuttaaksesi prosessia.
2. Kun sulatus on valmis, puhdista pakastin edellä kuvatulla tavalla.

Varovaisuutta!

Älä käytä teräviä esineitä huurteen poistamiseen pakastelokerosta. Vasta kun sisätilat ovat täysin kuivat, laite on kytkettävä takaisin päälle ja takaisin pistorasiaan.

Luukun tiivisteiden puhdistus

Huolehdi siitä, että ovitiivisteet pysyvät puhtaina. Tahmeat ruoat ja juomat voivat aiheuttaa tiivisteiden tarttumisen kaappiin ja repeytymisen ovea avattaessa. Pese tiiviste miedolla pesuaineella ja lämpimällä vedellä. Huuhtelee ja kuivaa se huolellisesti puhdistuksen jälkeen.

Varovaisuutta! Laitteen saa kytkeä päälle vasta, kun ovitiivisteet ovat täysin kuivat.

LED-valon vaihtaminen:

Varoitus: Käyttäjä ei saa vaihtaa LED-valoa itse! Jos LED-valo on vaurioitunut, ota yhteyttä asiakaspalveluun.

Vianmääritys

Jos laitteessa ilmenee ongelmia tai epäilet, että laite ei toimi oikein, voit tehdä joitakin helppoja tarkistuksia ennen huoltoon soittamista, katso alla oleva ohje.

Varoitus! Älä yritä korjata laitetta itse. Jos ongelma ei poistu sen jälkeen, kun olet tehnyt alla mainitut tarkistukset, ota yhteys pätevään sähköasentajaan, valtuutettuun huoltomieheen tai liikkeeseen, josta ostit tuotteen.

Ongelma	Mahdollinen syy ja ratkaisu
Laite ei toimi oikein	Tarkista, onko virtajohto kytketty kunnolla pistorasiaan.
	Tarkista virtalähteen sulake tai virtapiiri, vaihda tarvittaessa.
	On normaalia, että pakastin ei toimi sulatusjakson aikana tai lyhyen aikaa sen jälkeen, kun laite on kytketty päälle kompressorin suojaamiseksi.
Lokeroista tulevat hajut	Sisätilat on ehkä puhdistettava
	Jotkin elintarvikkeet, astiat tai kääreet aiheuttavat hajuja.
Laitteen aiheuttama melu	<p>Alla olevat äänet ovat aivan normaaleja:</p> <ul style="list-style-type: none"> ●Kompressorin käyntiäänet. ●Pakkaslokeroon tai muiden osien pienen puhallinmoottorin aiheuttama ilman liikkeen ääni. ●Veden kiehumista muistuttava kuriseva ääni. ●Poksahdeleva ääni automaattisen sulatuksen aikana. ●Naksahdeleva ääni ennen kompressorin käynnistymistä.
	<p>Muut epätavalliset äänet johtuvat alla olevista syistä, ja ne on syytä tarkistaa ja ryhtyä toimenpiteisiin:</p> <ul style="list-style-type: none"> ●Kaappi ei ole vaakatasossa. ●Laitteen takaosa koskettaa seinää. ●Pullost tai säiliöt ovat kaatuneet tai vierivät.
Moottori käy jatkuvasti	<p>On normaalia, että moottorin ääni kuuluu usein. Sen täytyy käydä enemmän seuraavissa olosuhteissa:</p> <ul style="list-style-type: none"> ●Lämpötila-asetus on asetettu kylmemmäksi kuin on tarpeen ●Laitteeseen on äskettäin lisätty suuri määrä lämmintä ruokaa. ●Lämpötila laitteen ulkopuolella on liian korkea. ●Ovia pidetään auki liian kauan tai liian usein. ●Laitteen asentamisen jälkeen tai kun se on ollut pitkään pois päältä.

Lokeroon muodostuu huurrekerros.	Tarkista, että elintarvikkeet eivät ole tukkineet ilmanottoaukkoja ja varmista, että elintarvikkeet on sijoitettu laitteen sisään niin, että ilmanvaihto on riittävä. Varmista, että luukku on täysin kiinni. Poista huurre luvussa "Puhdistus ja hoito" esitettyjen ohjeiden mukaisesti.
Sisälämpötila on liian korkea	Ovi on saattanut olla auki liian pitkään tai liian usein; tai ovia pitää auki jokin este; tai laite on sijoitettu siten, että sivuilla, takana ja ylhäällä ei ole riittävästi tilaa.
Sisälämpötila on liian matala	Nosta lämpötilaa luvun "Näytön hallintalaitteet" mukaisesti.
Ovia ei voi sulkea helposti	Tarkista, onko jääkaapin yläosaa kallistettu 10-15mm taaksepäin, jotta ovet sulkeutuvat itsestään, tai estääkö jokin sisällä oleva esine ovien sulkeutumisen.
Vettä tippuu lattialle	Vesiallas (joka sijaitsee kaapin takaosan alareunassa) ei ehkä ole kunnolla tasossa, tai kompressorivaraston yläosan alla oleva tyhjennystulppa ei ehkä ole oikein sijoitettu ohjaamaan vettä siihen, tai vesitulppa on tukossa. Jääkaappi on ehkä vedettävä irti seinästä, jotta voit tarkistaa astian ja tulpan. Tarkista, jos jääkaappi on pitkään pois päältä. Tämä voi aiheuttaa sen, että ämpärissä oleva jää sulaa ja valuu lattialle.
Valo ei toimi	<ul style="list-style-type: none"> ●LED-valo saattaa olla vaurioitunut. Katso LED-valojen vaihtaminen luvussa "Puhdistus ja hoito". ●Ohjausjärjestelmä on kytkenyt valot pois päältä, koska ovea on pidetty liian kauan auki. Sulje ja avaa ovi uudelleen, niin valot aktivoituvat uudelleen.

Laitteen hävittäminen

Tämän laitteen hävittäminen kotitalousjätteenä on kielletty.

Pakkausmateriaalit

Kierrätysymbolilla varustetut pakkausmateriaalit ovat kierrätettäviä. Hävitä pakkaus sopivaan jätteenkeräysastiaan sen kierrättämiseksi.

Ennen laitteen hävittämistä

1. Vedä pistoke pistorasiasta.
2. Katkaise virtajohto ja hävitä se pistokkeen mukana.

Varoitus! Jääkaapit sisältävät eristettyjä kylmäaineita ja kaasuja. Kylmäaine ja kaasut on hävitettävä ammattilaisen toimesta, koska ne voivat aiheuttaa silmävammoja tai syttyä. Varmista, että kylmäaineletkut eivät ole vaurioituneet ennen asianmukaista hävittämistä.

Tämän tuotteen oikea hävittäminen	
	<p>Tämä symboli tuotteessa tai sen pakkauksessa osoittaa, että tätä tuotetta ei saa käsitellä kotitalousjätteenä. Sen sijaan se on vietävä asianmukaiseen sähkö- ja elektroniikkalaitteiden kierrätykseen tarkoitettuun jätteen keräyspisteeseen. Varmistamalla, että tämä tuote hävitetään oikein, autat välttämään mahdollisia kielteisiä seurauksia ympäristölle ja ihmisten terveydelle, joita tämän tuotteen epäasianmukainen jätteenkäsittely muuten voisi aiheuttaa. Tarkempia tietoja tämän tuotteen kierrätyksestä saat kunnalta, kotitalousjätteen käsittelypalvelusta tai kaupasta, josta ostit tuotteen.</p>

Elintarvikkeiden saastumisen välttämiseksi noudata seuraavia ohjeita:

- Luukun avaaminen pitkiksi ajoiksi voi aiheuttaa merkittävää lämpötilan nousua laitteen sisällä.
- Puhdista säännöllisesti pinnat, jotka voivat joutua kosketuksiin ruoan kanssa, sekä tyhjennysaukot.
- Säilytä raakaa lihaa ja kalaa sopivissa astioissa jääkaapissa niin, että se ei pääse kosketuksiin muiden elintarvikkeiden kanssa eikä tipu muiden elintarvikkeiden päälle.
- Kahden tähden pakastelokerot soveltuvat pakastettujen elintarvikkeiden säilytykseen, jäätelön säilytykseen tai valmistukseen sekä jääkuutioiden valmistukseen.
- Yhden, kahden ja kolmen tähden lokerot eivät sovellu tuoreiden elintarvikkeiden pakastamiseen.

Tilaus	Lokerotyyppe	Säilytyksen tavoitelämpötila [°C]	Sopiva elintarvike
1	Jääkaappi	+2~+8	Munat, kypsennetyt elintarvikkeet, pakatut elintarvikkeet, hedelmät ja vihannekset, maitotuotteet, kakut, juomat ja muut elintarvikkeet, jotka eivät sovellu pakastettaviksi.
2	(***)*-pakastin	≤-18	Merenelevät (kala, katkaravut, äyriäiset), makean veden kalat ja lihavalmistet (suositellaan 3 kuukautta säilytysaika; mitä pidempi säilytysaika, sitä huonompi maku ja ravintoarvot) saa pakastaa tuoreina.
3	***-Pakastin	≤-18	Merenelevät (kalat, katkaravut, äyriäiset), makean veden kalat ja lihatuotteet (suositellaan 3 kuukautta, mitä pidempi säilytysaika, sitä huonompi maku ja ravintoarvot), eivät sovellu pakastettaviksi tuoreina.
4	** -Pakastin	≤-12	Merenelevät (kalat, katkaravut, äyriäiset), makean veden kalat ja lihatuotteet (suositellaan 2 kuukautta, mitä pidempi säilytysaika, sitä huonompi maku ja ravintoarvot), eivät sovellu pakastettaviksi tuoreina.
5	*-Pakastin	≤-6	Merenelevät (kalat, katkaravut, äyriäiset), makean veden kalat ja lihavalmistet (suositellaan säilytettäväksi 1 kuukauden ajan, mitä pidempi säilytysaika, sitä huonompi maku ja ravintoarvot) eivät sovellu pakastettaviksi tuoreina.
6	0 tähteä	-6~0	Tuore sianliha, naudanliha, kala, kana, jotkin pakatut jalostetut elintarvikkeet jne. (Suositellaan syötäväksi saman päivän aikana, mieluiten viimeistään 3 päivän kuluessa). Osittain pakatut prosessoidut elintarvikkeet (ei-pakastettavat elintarvikkeet)
7	Jäähdytys	-2~+3	Tuore/pakastettu sianliha, naudanliha, kana, makean veden kalat jne. (7 päivää alle 0°C; yli 0°C suositellaan nautittavaksi saman päivän aikana, mieluiten enintään 2 päivän kuluessa). Merenelevät (alle 0°C 15 päivän ajan, ei suositella säilytettäväksi yli 0°C).
8	Tuore elintarvike	0~+4	Tuore sianliha, naudanliha, kala, kana, kypsennetty ruoka jne. (Suositellaan syötäväksi saman päivän aikana, mieluiten enintään 3 päivää).
9	Viini	+5~+20	punaviini, valkoviini, kuohuviini jne.

Huomautus: säilytä eri elintarvikkeita niille tarkoitetuissa lokeroissa tai tavoitesäilytyslämpötilan mukaan.

- Jos jääkaappi jätetään tyhjäksi pitkäksi aikaa, sammuta, sulata, puhdista ja kuivaa se, ja jätä ovi auki, jotta laitteen sisällä ei pääse muodostumaan homeita.

Hisense

life reimagined

USER'S OPERATION MANUAL

Before operating this unit, please read this manual thoroughly, and retain for future reference

EN

English

Contents

Safety and warning information.....2	Using your appliance.....19
Installing your new appliance.....9	Helpful hints and tips.....21
Reversing the door.....10	Cleaning and care.....22
Description of the appliance.....14	Troubleshooting.....23
Display controls.....15	Disposal of the appliance.....25



Safety and warning information

For your safety and correct usage, before installing and first using the appliance, read this user manual carefully, including its hints and warnings. To avoid unnecessary mistakes and accidents, it is important to make sure that all people using the appliance are thoroughly familiar with its operation and safety features. Save these instructions and be sure that they remain with the appliance if it is moved or sold, so that anyone using it throughout its life, will be properly informed on its usage and safety notices.

For the safety of life and property, keep the precautions of these user's instructions as the manufacturer is not responsible for damages caused by omission.

Safety for children and others who are vulnerable people

● According to EN standard

This appliance can be used by children aged from 8 years and above and persons with reduced physical, sensory or mental capabilities or lack of experience and knowledge if they have been given supervision or instruction concerning use of the appliance in a safe way and understand the hazards involved. Children shall not play with the appliance. Cleaning and user maintenance shall not be made by children without supervision.

Children aged from 3 to 8 years are allowed to load and unload refrigerating appliances.

● According to IEC standard

This appliance is not intended for use by persons

(including children) with reduced physical, sensory or mental capabilities, or lack of experience and knowledge, unless they have been given supervision or instruction concerning use of the appliance by a person being responsible for their safety.

- Children should be supervised to ensure that they do not play with the appliance.

- Keep all packaging away from children as there is a risk of suffocation.

- If you are discarding the appliance, pull the plug out of the socket, cut the connection cable (as close to the appliance as you can) and remove the door to prevent children playing from suffering an electric shock or from closing themselves inside it.

- If this appliance, featuring a magnetic door seals, is to replace an older appliance having a spring lock (latch) on the door or lid, be sure to make the spring lock unusable before you discard the old appliance. This will prevent it from becoming a death trap for a child.

General safety

 ● **WARNING** — This appliance is intended to be used in household and similar applications such as

- staff kitchen areas in shops, offices and other working environments;
- farm houses and hotels, motels and other residential type environments;
- bed and breakfast type environments;
- catering and similar non-retail applications.

- **WARNING** — Do not store explosive substances such as aerosol cans with a flammable propellant in this appliance.

- **WARNING** — If the supply cord is damaged, it must be replaced by the manufacturer, its service agent or similarly

qualified persons in order to avoid a hazard.

●WARNING — Keep ventilation openings, in the appliance enclosure or in the built-in structure, clear of obstruction.

●WARNING — Do not use mechanical devices or other means to accelerate the defrosting process, other than those recommended by the manufacturer.

●WARNING — Do not damage the refrigerant circuit.

●WARNING — Do not use electrical appliances inside the food storage compartments of the appliance, unless they are of the type recommended by the manufacturer.

●WARNING — The refrigerant and insulation blowing gas are flammable. When disposing of the appliance, do so only at an authorized waste disposal centre. Do not expose to flame.

●WARNING — When positioning the appliance, ensure the supply cord is not trapped or damaged.

●WARNING — Do not locate multiple portable socket-outlets or portable power supplies at the rear of the appliance.

Replacing the illuminating lamps

●WARNING—The illuminating lamps must not be replaced by the user. If the illuminating lamp is damaged, contact the customer helpline for assistance.

This warning is only for refrigerators that contain illuminating lamps.

Refrigerant

The refrigerant isobutene (R600a) is contained within the refrigerant circuit of the appliance, a natural gas with a high level of environmental compatibility, which is nevertheless flammable. During transportation and installation of the appliance, ensure that none of the components of the refrigerant circuit becomes damaged.

The refrigerant (R600a) is flammable.

● **WARNING** — Refrigerators contain refrigerant and gases in the insulation. Refrigerant and gases must be disposed of professionally as they may cause eye injuries or ignition. Ensure that tubing of the refrigerant circuit is not damaged prior to proper disposal.



The symbol  is a warning and indicates the refrigerant and insulation blowing gas are flammable.

WARNING : Risk of fire / flammable materials

If the refrigerant circuit should be damaged:

- Avoid opening flames and sources of ignition.
- Thoroughly ventilate the room in which the appliance is situated.

It is dangerous to alter the specifications or modify this product in any way.

Any damage to the cord may cause a short circuit, fire, and/or electric shock.



Electrical safety

1. The power cord must not be lengthened.
2. Make sure that the power plug is not crushed or damaged.
A crushed or damaged power plug may overheat and cause a fire.
3. Make sure that you can access the main plug of the appliance.
4. Do not pull the main cable.
5. If the power plug socket is loose, do not insert the power plug. There is a risk of electric shock or fire.
6. You must not operate the appliance without the interior lighting lamp cover.
7. The fridge is only applied with power supply of single

phase alternating current of 220~240V/50Hz. If fluctuation of voltage in the district of user is so large that the voltage exceeds the above scope, for safety sake, be sure to apply A.C. Automatic voltage regulator of more than 350W to the fridge. The fridge must employ a special power socket instead of common one with other electric appliances. Its plug must match the socket with ground wire.

Daily use

- Do not store flammable gas or liquids in the appliance, there is a risk of an explosion.
- Do not operate any electrical appliances in the appliance (e.g. electric ice cream makers, mixers etc.).
- When unplugging always pull the plug from the mains socket, do not pull on the cable.
- Do not place hot items near the plastic components of this appliance.
- Do not place food products directly against the air outlet on the rear wall.
- Store pre-packed frozen food in accordance with the frozen food manufacture's instructions.
- The appliances manufactures storage recommendations should be strictly adhered to. Refer to relevant instructions for storage.
- Do not place carbonated or fizzy drinks in the freezer compartment as it creates pressure on the container, which may cause it to explode, resulting in damage to the appliance.
- Frozen food can cause frost burns if consumed straight from the freezer compartment.
- Do not place the appliance in direct sunlight.
- Keep burning candles, lamps and other items with naked flames away from the appliance so that do not set the appliance on fire.

- The appliance is intended for keeping food stuff and/or beverages in normal household as explained in this instruction booklet. You should take care when move it as the appliance is heavy.
- Do not remove or touch items from the freezer compartment if your hands are damp/wet, as this could cause skin abrasions or frost/freezer burns.
- Never use the base, drawers, doors etc. to stand on or as supports.
- Frozen food must not be refrozen once it has been thawed out.
- Do not consume ice popsicles or ice cubes straight from the freezer as this can cause freezer burn to the mouth and lips.
- To avoid items falling and causing injury or damage to the appliance, do not overload the door racks or put too much food in the crisper drawers.
- This refrigerating appliance is not intended to be used as a built-in appliance.

caution!**Care and cleaning**

- Before maintenance, switch off the appliance and disconnect the mains plug from the mains socket.
- Do not clean the appliance with metal objects, steam cleaner, ethereal oils, organic solvents or abrasive cleansers.
- Do not use a sharp objects instead of a plastic scraper to remove frost from the appliance.

Installation Important!

- For electrical connection carefully, follow the instructions given in this manual. Unpack the appliance and check if there are damages on it.
- Do not connect the appliance if it is damaged. Report possible damages immediately to the place you bought

it. In this case retain packing.

- It is advisable to wait at least four hours before connecting the appliance to allow the oil to flow back in the compressor.
- Adequate air circulation should be around the appliance, lacking this leads to overheating. To achieve sufficient ventilation, follow the instructions relevant to installation.
- Wherever possible the back of the product should not be too close to a wall to avoid touching or catching warm parts (compressor, condenser) to prevent the risk of a fire, follow the instructions relevant to installation.
- The appliance must not be located close to radiators or cookers.
- Make sure that the mains plug is accessible after the installation of the appliance.

Service

- Any electrical work required to do the servicing of the appliance should be carried out by qualified electrician or competent person.
- This product must be serviced by an authorized Service Center, and only genuine spare parts must be used.
 - 1) If the appliance is Frost Free.
 - 2) If the appliance contains freezer compartment.

Installing your new appliance

Before using the appliance for the first time, you should be informed of the following tips.

Ventilation of appliance

In order to improve efficiency of the cooling system and save energy, it is necessary to maintain good ventilation around the appliance for the dissipation of heat. For this reason, sufficient clear space should be available around the refrigerator.

Suggest: It is advisable for there to be 50-70mm of space from the back to the wall, at least 100mm from its top, at least 100mm from its side to the wall and a clear space upfront to allow the doors to open 115°. As shown in follow diagrams.

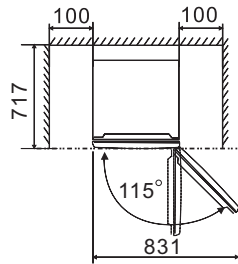
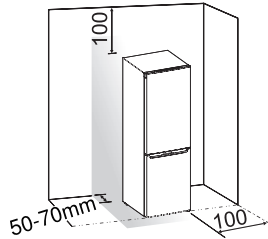

Note:

● This appliance performs well within the climate class from SN to T showed in the table below. It may not work properly if being left at a temperature above or below the indicated range for a long period.

Climate class	Ambient temperature
SN	+10°C to +32°C
N	+16°C to +32°C
ST	+16°C to +38°C
T	+16°C to +43°C

- Stand your appliance in a dry place to avoid high moisture.
- Keep the appliance out of direct sunlight, rain or frost. Stand the appliance away from heat sources such as stoves, fires or heaters.

Leveling of appliance

- For sufficient leveling and air circulating in the lower rear section of the appliance, the bottom feet may need to be adjusted. You can adjust them manually by hand or by using a suitable spanner.
- To allow the doors to self-close, tilt the top backwards by about 10mm.

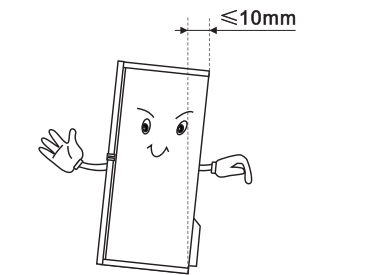



Hisense Refrigerator

Reversing the door

The side at which the door opens can be changed, from the right side (as supplied) to the left side, if the installation site requires.

Warning! When reversing the door, the appliance must not be connected to the mains. Ensure that the plug is removed from the mains socket.

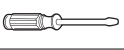
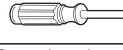
Tools you will need

Not provided	
	
8mm socket wrench	Thin-blade screwdriver
	
Cross-shaped screwdriver	8mm wrench

●When required, tilt the refrigerator back in order to gain access to the base, you should rest the appliance on soft foam packaging or similar material to avoid damaging the backboard of the refrigerator. To reverse the door, the following steps are generally recommended.

Different models may correspond to different pictures. Models will be written in the picture. If some parts are not shown in the picture, please ignore the relevant description.

1. Stand the refrigerator upright. Open the upper door to take out all door racks (to avoid racks damaged) and then close the door.

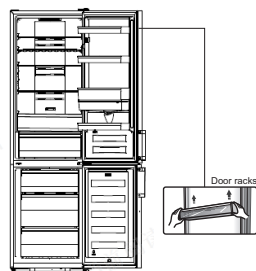

2. Remove part ①, loose part ② from the top right side of refrigerator.

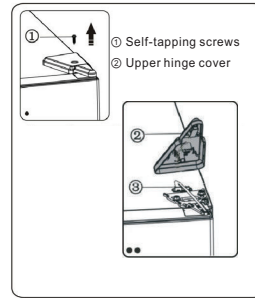

3. Remove screws ① and hinge ②. When the refrigerator with display on door, you need to pass connector ③ through the hole of hinge ②. (Please hold upper door by hand when installing).

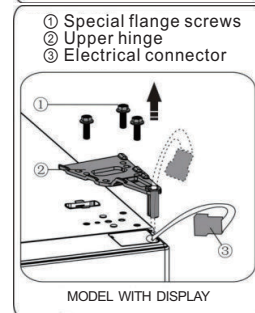
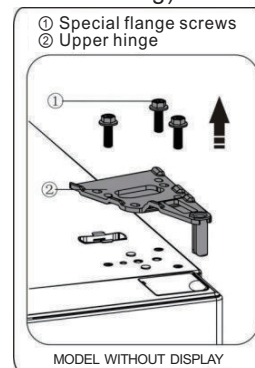

Hisense Refrigerator

4. Remove the upper door from the middle hinge by carefully lifting the door straight up. Then place the upper door on a smooth surface with its upper cover upwards.

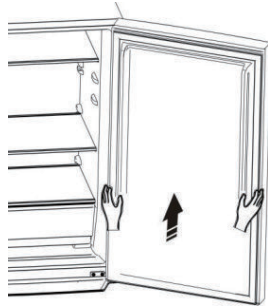

5. When the refrigerator with a display on door, take screw hole cover(right) from plastic bag and install it onto the top right side of refrigerator body. Then remove screw hole cover(left) from the top left side of appliance and put it into plastic bag.

When the refrigerator without a display on door, pull out screw hole cover from the left side up rightly, and fix it on the right side.

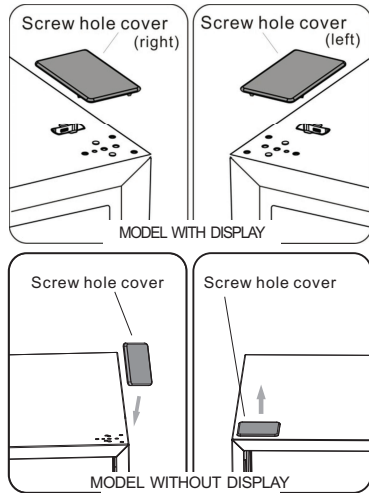

6. When the refrigerator with a display on door, remove part ① from the top left side of upper cover and take out part ②. Then remove part ③ and put part ④ into the top right side of upper cover. Refer to above operation, install part ③ on to the top left side of upper cover. Install part ① of the top right side of upper cover. When the refrigerator without a display on door, skip this step.

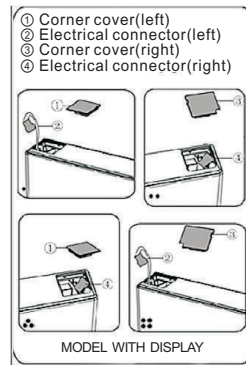

7. Loose screw ③ and take down part ② and part ①, Install replacement door stopper-left ④ provided (in the plastic bag) and part ② (stop block) to the left side with screw ③. Keep part ① with the appliance for future reference.

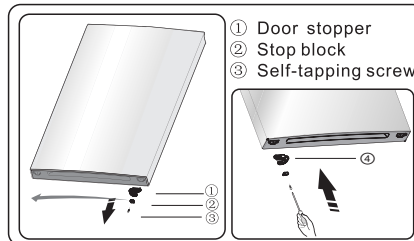

8. Loose screws used to fix the middle hinge and remove middle hinge. Then remove the lower door.

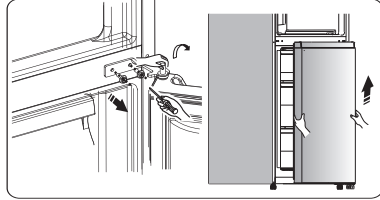

9. Place the lower door on a smooth surface with its panel upwards. Loose screw ③ and take down part ② and part ①, Install replacement door stopper-left ④ provided (in the plastic bag) and part ②(stop block) to the left side with screw ③. Keep part ① with the appliance for future reference.

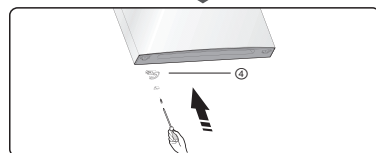
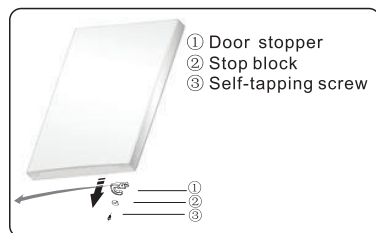

10. Change screw hole covers on middle cover plate from left to right (as shown in figure below).

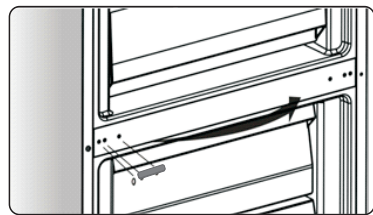

11. Tip the refrigerator backwards, remove part ②.

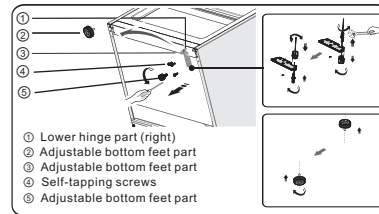

12. Remove part ③ from the lower hinge pin, loose out the lower hinge pin, change it to the reverse hole site, and then tighten into position, then install part ③ on the lower hinge pin.

13. Replace the items remount in step 11, change part ① to left, and then fix them with screws ④. Install part ② at last.

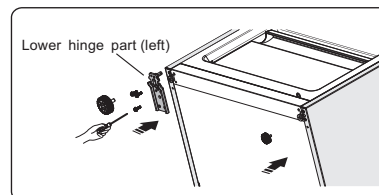

14. Slot the lower door onto the bottom hinge pin and hold in position. Turn the middle hinge by 180°, change the washer on the axis to the lower side, adjust the middle hinge to the appropriate position and then install it ensuring the lower door in secured place.

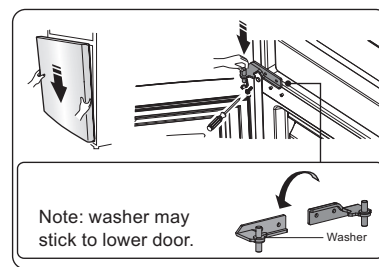

15. Move the upper door to an appropriate position, and then fix

part② by screws①. Before fix part②, pass connector ③ through hinge ② refer to step 3. (Please hold upper door by hand when installing)

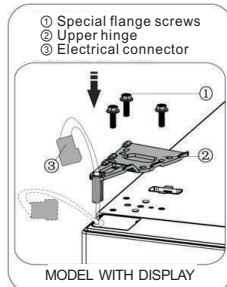
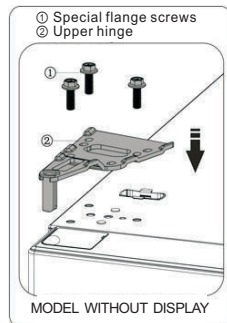

16. Connect electrical connector① as shown in the picture, then fix part ② by screw ③ refer to step 2.

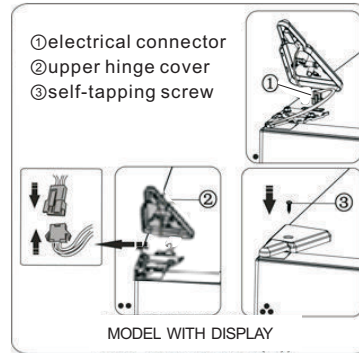

17. Open the upper door, mount door racks and then close it.

Note:

If your appliance has handle, you have to reverse handle by follow instructions below.

Remove the upper door and place it on a smooth surface with its panel upwards. Lever part ① and part ④, then loose screws ②, as shown in the picture. Change handle ③ to the right side, then install screws ②, part ① and part ④ in turn.

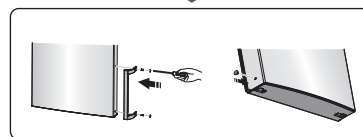
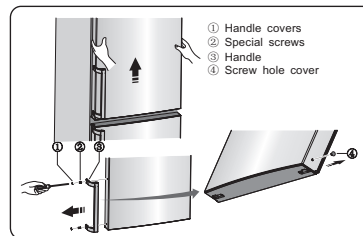

Description of the appliance

The view of an appliance without dispenser

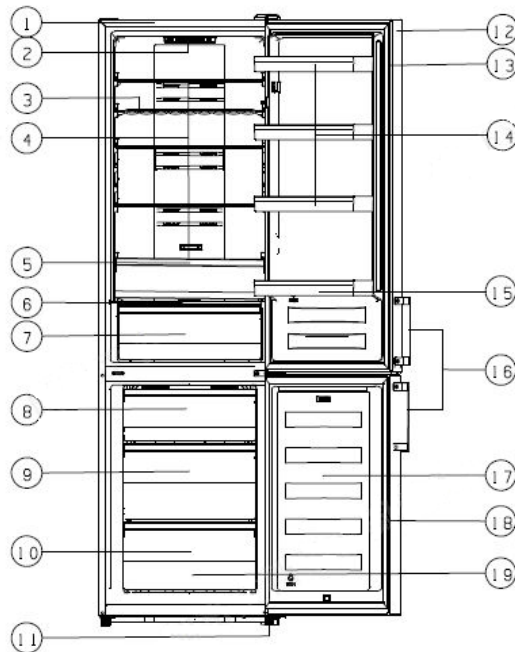

- | | |
|---------------------------|-----------------------------|
| 1.Cabinet | 12.Refrigerator door |
| 2.LED light | 13.Refrigerator door gasket |
| 3.Wine shelf(alternative) | 14.Upper rack(X3) |
| 4.Glass shelves | 15.Middle rack |
| 5.Upper crisper | 16.Handle (optional) |
| 6.Crisper cover | 17.Freezer door |
| 7.Lower Crisper | 18.Freeze door gasket |
| 8.Upper drawer | 19.Accessories |
| 9.Middle drawer | |
| 10.Lower drawer | |
| 11.Adjustable feet | |

Note:

- Due to unceasing modification of our products, some parts of your refrigerator may be slightly different from this instruction manual, but its functions and using methods remain the same.
- To get more space in the freezer, you can remove drawers(except the bottom drawer in freezer!). To get the best energy of this product, please place all shelves drawers on their original position as the illustration above.

Hisense Refrigerator

Display controls

Display panel inside door

User your appliance according to the following control regulations, your appliance has the corresponding functions and modes as the display panels showed in the pictures below. When the appliance is powered on for the first time, the backlighting of the icons on display panel starts working. If no buttons have been pressed and the doors are closed, the backlighting will turn off.

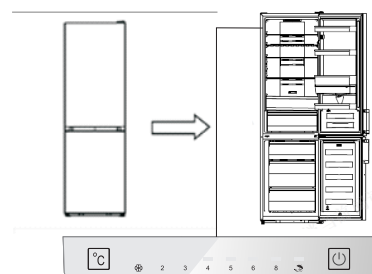

Display panel inside door

Controlling the temperature

For optimum food preservation, we recommend that when you start your refrigerator for the first time, the temperature for the refrigerator is set to 4°C. If you want to change the temperature, follow the instructions below.

NOTE: High temperature setting will accelerate food waste. Caution!

When you set a temperature, you set an average temperature for the whole refrigerator cabinet. Temperatures inside each compartment may vary from the temperature values displayed on the panel, depending on how much food you store and where you place them. Ambient temperature may also affect the actual temperature inside the appliance.

Fridge

● Press “°C” to set fridge temperature between 2°C and 8°C as needed, and

display panel will display corresponding values according to the following sequence.

Note: When the “🌙” is lighted, the holiday mode is activated. Check the Holiday mode instruction.



Super Freeze (❄️)

Super Freeze will quickly lower the temperature within the freezer so food will freeze faster. This can lock in the vitamins and nutrients of fresh food and keep food fresh longer.

- You can press “°C” for 3 sec to get into super freeze mode.
- When Super freeze Mode is selected, the light will be illuminated and the freezer temperature will be set at -24°C.
- In case of the maximum amount of food to be frozen, please wait about 24 h.
- Super freeze automatically switches off after 52 hours and then the freezer temperature setting will revert back to the previous setting.

Holiday (🌙)

If you are going to be away for a long period of time, press “°C”, you can activate this function.

- When Holiday Mode is activated, the light will be illuminated. The freezer temperature will be set at -18°C and the fridge temperature will be set at 15°C.

Important! Do not store any food in the fridge during this time.

3. Switch (🔌) (display panel inside door)

You can switch on or switch off your

appliance by press this button.

- Press “  ” for 3 seconds, after a buzzer sound, the appliance will be turned off.

- Press “  ” for 1 seconds, after a buzzer sound, the appliance will be turned on.

Display controls

Display panel on door

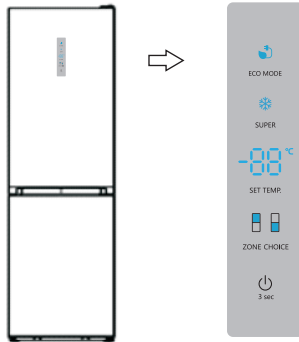

Display panel on door

Controlling the temperature

For optimum food preservation, We recommend that when you start your refrigerator for the first time, the temperature for the refrigerator is set to 4°C. If you want to change the temperature, follow the instructions below.

NOTE: High temperature setting will accelerate food waste.

Caution!

When you set a temperature, you set an average temperature for the whole refrigerator cabinet. Temperatures inside each compartment may vary from the temperature values displayed on the panel, depending on how much food you store and where you place them. Ambient temperature may also affect the actual temperature inside the appliance.

Fridge

● Press "ZONE CHOICE", the "☑" light will turn on. Then press "SET TEMP.", you can set fridge temperature between 2°C and 8°C as needed, and display panel will display corresponding values according

to the following sequence.

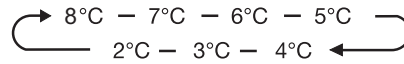

Freezer

Press "ZONE CHOICE", when the "☑" light turns on. Then press "SET TEMP.", you can set freezer temperature between -14°C and -24°C as needed, and the display panel will display corresponding value according to the following sequence.

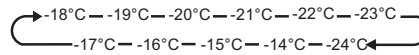

Super Freeze(❄)

Super Freeze will quickly lower the temperature within the freezer so food will freeze faster. This can lock in the vitamins and nutrients of fresh food and keep food fresh longer.

- You can press "SUPER" to get into super freezer mode.
- When super freeze Mode is selected, the light will be illuminated and the freezer temperature will be set at -24°C.
- In case of the maximum amount of food to be frozen, please wait about 24 h.
- Super freeze automatically switches off after 52 hours and then the freezer temperature setting will revert back to the previous setting.

Eco energy

This function makes the freezer work in a power saving mode which is useful for reducing energy consumption when you are away.

- You can press "ECO MODE" to get into economic energy mode.
- When economic energy Mode is

activated, the light will be illuminated. The freezer temperature will be set at -17°C and the fridge temperature will be set at 6°C .

Switch

You can switch on or switch off your appliance by press this button.

- Press “” for 3 seconds, after a buzzer sound, meanwhile the digital light will show “OF”, the appliance will be turned off.

- Press “” for 3 seconds, after a buzzer sound, the appliance will be turned on.

Alarm

- When the door of fridge has been opened for over 2 minutes, the door alarm will sound. In case of door alarm, buzzer will sound 3 times every 1 minute and will stop alarming automatically after 8 minutes.

- To save energy, please avoid keeping the door open for a long time when using the appliance. The door alarm can also be cleared by closing the door.

Using your appliance

Your appliance is supplied with a number of accessories and this section describes how best to use them.

Door rack

● It is suitable for the storage of eggs, canned liquid, bottled drinks and packed food, etc. Do not place too many heavy things in the racks.

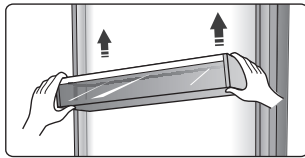

Shelf in Refrigerator chamber

● There are three shelves in refrigerator chamber, and they can be taken out to be cleaned.

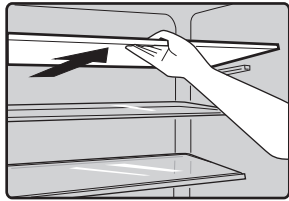

Extra fresh box(optional)

● In certain model, there will be an extra fresh box(drawer). In this drawer you can get a lower temperature to store fish, meat and other erodible food temporarily. Normally it will be about 2°C lower than the other part of the fresh compartment. You can move the slide bar to set the temperature. There are some recommendations in the below table which you can consult.

fridge temp. set	slide bar	food	storage period
2°C	right most	fish&meat	<3 days
5°C	right most	fruit	<2 weeks
8°C	right most	vegetables	<5 days

Note: Due to the environment temperature and setting temperature both influence the temperature of extra fresh box(drawer), the actual temperature may change in a certain range. The temperature of this drawer may lower than zero, so it is normal that liquid in this drawer was frozen.

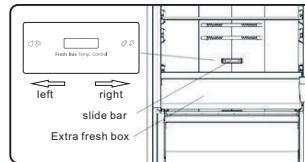

Flexible wine rack

● It is for storing bottled wine or drinks, and it can be taken out to clean.

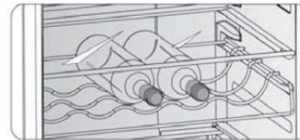

Crisper cover

● It is for controlling the temperature of the crisper and avoiding the vegetable losing moisture.

● You can adjust the slide bar on the crisper cover to keep different humidity in the crisper. Push the slide bar to the left, you will keep a higher humidity which can storage vegetable and fruit long and fresh, to the right will be lower humidity.



slide bar crisper cover

Fruit and vegetable crisper

● It is suitable for the storage of fruits and vegetable.

Freezer Drawer

●It is used to store food which needs to be frozen, including meat, fish, ice cream, etc.

Ice cube tray

●It is used to make ice cubes. To make ice cubes, please fill water into the ice cube trays and the water level shall not exceed the top line(ideally eighty percent of the ice tray volume). Place the tray into the freezer drawer and wait at least two hours for the ice cubes to be formed. After the cubes are formed, gently twist the tray to separate the cubes and trays.



Helpful hints and tips

Energy saving tips

We recommend that you follow the tips below to save energy.

- Try to avoid keeping the door open for long periods in order to conserve energy.
- Ensure the appliance is away from any sources of heat (Direct sunlight, electric oven or cooker etc)
- Don't set the temperature colder than necessary.
- Don't store warm food or evaporating liquid in the appliance.
- Place the appliance in a well ventilated, humidity free, room. Please refer to Installing your new appliance chapter.
- If the diagram shows the correct combination for the drawers, crisper and shelves, do not adjust the combination as this is designed to be the most energy efficient configuration.

Hints for fresh food refrigeration

- Do not place hot food directly into the refrigerator or freezer, the internal temperature will increase resulting in the compressor having to work harder and will consume more energy.
- Do cover or wrap the food, particularly if it has a strong flavor.
- Place food properly so that air can circulate freely around it.

Hints for refrigeration

- Meat (All Types) Wrap in polythene food: wrap and place on the glass shelf above the vegetable drawer. Always follow food storage times and use by dates suggested by manufacturers.
- Cooked food, cold dishes, etc.: They should be covered and may be placed on any shelf.
- Fruit and vegetables: They should be stored in the special drawer provided.
- Butter and cheese: Should be wrapped in airtight foil or plastic film wrap.

● Milk bottles:

Should have a lid and be stored in the door racks.

Hints for freezing

- When first starting-up or after a period out of use, let the appliance run at least 2 hours on the higher settings before putting food in the compartment.
- Prepare food in small portions to enable it to be rapidly and completely frozen and to make it possible to subsequently thaw only the quantity required.
- Wrap up the food in aluminum foil or polyethylene food wraps which are airtight.
- Do not allow fresh, unfrozen food to touch the food which is already frozen to avoid temperature rise of the latter.
- Iced products, if consumed immediately after removal from the freezer compartment, will probably cause frost burns to the skin.
- It is recommended to label and date each frozen package in order to keep track of the storage time.

Hints for the storage of frozen food

- Ensure that frozen food has been stored correctly by the food retailer.
- Once defrosted, food will deteriorate rapidly and should not be re-frozen. Do not exceed the storage period indicated by the food manufacturer.

Switching off your appliance

If the appliance needs to be switched off for an extended period, the following steps should be taken prevent mould on the appliance.

1. Remove all food.
2. Remove the power plug from the mains socket.
3. Clean and dry the interior thoroughly.
4. Ensure that all the doors are wedged open slightly to allow air to circulate.

Cleaning and care

For hygienic reasons the appliance (including exterior and interior accessories) should be cleaned regularly (at least every two months).

Warning!

The appliance must not be connected to the mains during cleaning as there is a danger of electrical shock. Before cleaning switch the appliance off and remove the plug from the mains socket.

Exterior cleaning

To maintain good appearance of your appliance, you should clean it regularly.

- Wipe the control panel with a clean, soft cloth.
- Spray water onto the cleaning cloth instead of spraying directly on the surface of the appliance. This helps ensure an even distribution of moisture to the surface.
- Clean the doors, handles and cabinet surfaces with a mild detergent and then wiped dry with a soft cloth.

Caution!

- Don't use sharp objects as they are likely to scratch the surface.
- Don't use Thinner, Car detergent, Clorox, ethereal oil, abrasive cleansers or organic solvent such as Benzene for cleaning. They may damage the surface of the appliance and may cause fire.

Interior cleaning

You should clean the appliance interior regularly. It will be easier to clean when food stocks are low. Wipe the inside of the fridge freezer with a weak solution of bicarbonate of soda, and then rinse with warm water using a wrung-out sponge or cloth. Wipe completely dry before replacing the shelves and baskets. Thoroughly dry all surfaces and removable parts before putting them back into place. Although this appliance automatically

defrosts, a layer of frost may occur on the freezer compartment's interior walls if the freezer door is opened frequently or kept open too long. If the frost is too thick, choose a time when the freezer is nearly empty and proceed as follows:

1. Remove existing food and accessories baskets, unplug the appliance from the mains power and leave the doors open. Ventilate the room thoroughly to accelerate the process.
2. When defrosting is completed, clean your freezer as described above.

Caution!

Do not use sharp objects to remove frost from the freezer compartment. Only after the interior is completely dry should the appliance be switched back on and plugged back into the mains socket.

Door seals cleaning

Take care to keep door seals clean. Sticky food and drinks can cause seals to stick to the cabinet and tear when you open the door. Wash seal with a mild detergent and warm water. Rinse and dry it thoroughly after cleaning.

Caution! Only after the door seals are completely dry should the appliance be powered on.

Replacing the LED light:

Warning: The LED light must not be replaced by the user. If the LED light is damaged, contact the customer helpline for assistance.

Troubleshooting

If you experience a problem with your appliance or are concerned that the appliance is not functioning correctly, you can carry out some easy checks before calling for service, please see below.

Warning! Don't try to repair the appliance yourself. If the problem persists after you have made the checks mentioned below, contact a qualified electrician, authorized service engineer or the shop where you purchased the product.

Problem	Possible cause & Solution
Appliance is not working correctly	Check whether the power cord is plugged into the power outlet properly.
	Check the fuse or circuit of your power supply, replace if necessary.
	It is normal that the freezer is not operating during the defrost cycle, or for a short time after the appliance is switched on to protect the compressor.
Odours from the compartments	The interior may need to be cleaned
	Some food, containers or wrapping cause odours.
Noise from the appliance	The sounds below are quite normal: <ul style="list-style-type: none"> ● Compressor running noises. ● Air movement noise from the small fan motor in the freezer compartment or other compartments. ● Gurgling sound similar to water boiling. ● Popping noise during automatic defrosting. ● Clicking noise before the compressor starts.
	Other unusual noises are due to the reasons below and may need you to check and take action: <ul style="list-style-type: none"> ● The cabinet is not level. ● The back of appliance touches the wall. ● Bottles or containers fallen or rolling.
The motor runs continuously	It is normal to frequently hear the sound of the motor, it will need to run more when in following circumstances: <ul style="list-style-type: none"> ● Temperature setting is set colder than necessary ● Large quantity of warm food has recently been stored within the appliance. ● The temperature outside the appliance is too high. ● Doors are kept open too long or too often. ● After your installing the appliance or it has been switched off for a long time.

Hisense Refrigerator

A layer of frost occurs in the compartment	Check that the air outlets are not blocked by food and ensure food is placed within the appliance to allow sufficient ventilation. Ensure that door is fully closed. To remove the frost, please refer to the "Cleaning and care" chapter.
Temperature inside is too warm	You may have left the doors open too long or too frequently; or the doors are kept open by some obstacle; or the appliance is located with insufficient clearance at the sides, back and top .
Temperature inside is too cold	Increase the temperature by following the "Display controls" chapter.
Doors can't be closed easily	Check whether the top of the refrigerator is tilted back by 10-15mm to allow the doors to self close, or if something inside is preventing the doors from closing.
Water drips on the floor	The water pan (located at the rear bottom of the cabinet) may not be properly leveled, or the draining spout under neath the top of the compressor depot may not be properly positioned to direct water into this pan, or the water spout is blocked. You may need to pull the refrigerator away from the wall to check the pan and spout. Check if the refrigerator is power-off for a long time, this may cause the ice in the bucket to melt into water, and flow to the floor .
The light is not working	<ul style="list-style-type: none"> ● The LED light may be damaged. Refer to replace LED lights in cleaning and care chapter. ● The control system has disabled the lights due to the door being kept open too long, close and reopens the door to reactivate the lights.

Disposal of the appliance

It is prohibited to dispose of this appliance as household waste.

Packaging materials

Packaging materials with the recycle symbol are recyclable. Dispose of the packaging into a suitable waste collection container to recycle it.

Before disposal of the appliance

1. Pull out the mains plug from the mains socket.
2. Cut off the power cord and discard with the mains plug.

Warning! Refrigerators contain refrigerant and gases in the insulation. Refrigerant and gases must be disposed of professionally as they may cause eye injuries or ignition. Ensure that tubing of the refrigerant circuit is not damaged prior to proper disposal.

Correct Disposal of this product	
	<p>This symbol on the product or in its packing indicates that this product may not be treated as household waste. Instead, it should be taken to the appropriate waste collection point for the recycling of electrical and electronic equipment. By ensuring this product is disposed of correctly, you will help prevent potential negative consequences for the environment and human health, which could otherwise be caused by the inappropriate waste handling of this product. For more detailed information about the recycling of this product, please contact your local council your household waste disposal service, or the shop where you purchased the product.</p>

To avoid contamination of food, please respect the following instructions:

- Opening the door for long periods can cause a significant increase of the temperature in the compartments of the appliance.
- Clean regularly surfaces that can come in contact with food and accessible drainage systems.
- Store raw meat and fish in suitable containers in the refrigerator, so that it is not in contact with or drip onto other food.
- Two-star frozen-food compartments are suitable for storing pre-frozen food, storing or making icecream and making ice cubes.
- One-, two- and three-star compartments are not suitable for the freezing of fresh food.

Order	Compartments TYPE	Target storage temp.[°C]	Appropriate food
1	Fridge	+2~+8	Eggs, cooked food, packaged food, fruits and vegetables, dairy products, cakes, drinks and other foods which are not suitable for freezing.
2	(***)*-Freezer	≤-18	Seafood (fish,shrimp,shellfish),freshwater aquatic products and meat products (recommended for 3 months ,the longer the storage time,the worse the taste and nutrition),suitable for frozen fresh food.
3	***-Freezer	≤-18	Seafood (fish, shrimp, shellfish),freshwater aquatic products and meat products (recommended for 3 months,the longer the storage time,the worse the taste and nutrition),are not suitable for frozen fresh food.
4	** -Freezer	≤-12	Seafood (fish, shrimp, shellfish), freshwater aquatic products and meat products (recommended for 2 months,the longer the storage time,the worse the taste and nutrition), are not suitable for frozen fresh food.
5	*-Freezer	≤-6	Seafood (fish, shrimp, shellfish), freshwater aquatic products and meat products (recommended for 1 month,the longer the storage time,the worse the taste and nutrition), are not suitable for frozen fresh food.
6	0-star	-6~0	Fresh pork, beef, fish, chicken, some packaged processed foods, etc. (Recommended to eat within the same day, preferably no later than 3 days) . Partially encapsulated processed foods (non-freezable foods)
7	Chill	-2~+3	Fresh/frozen pork, beef, chicken, freshwater aquatic products, etc.(7 days below 0 °C and above 0 °C is recommended for consumption within that day, preferably no more than 2 days). Seafood (less than 0 for 15 days, it is not recommended to store above 0°C)
8	Fresh Food	0~+4	Fresh pork,beef,fish,chicken,cooked food,etc. (Recommended to eat within the same day,preferably no more than 3 days)
9	Wine	+5~+20	red wine,white wine,sparkling wine etc.

Note: please store different foods according to the compartments or target storage temperature of your purchased products.

- If the refrigerating appliance is left empty for long periods,switch off,defrost, clean,dry, and leave the door open to prevent mould developing within the appliance.

Hisense Refrigerator

Hisense
life reimagined

4329740